

**МІНІСТЕРСТВО ОСВІТИ І НАУКИ УКРАЇНИ
НАЦІОНАЛЬНИЙ ТЕХНІЧНИЙ УНІВЕРСИТЕТ УКРАЇНИ
«КИЇВСЬКИЙ ПОЛІТЕХНІЧНИЙ ІНСТИТУТ
ІМЕНІ ІГОРЯ СІКОРСЬКОГО»**

**МЕТОДИЧНІ РЕКОМЕНДАЦІЇ
щодо виконання магістерської дисертації**

**для студентів спеціальностей
142 Енергетичне машинобудування
(ОПІ Інженерія і комп'ютерні технології теплоенергетичних систем)
143 Атомна енергетика
(ОПІ Атомні електричні станції, ОПІ Атомні електричні станції, ОПІ Фізичний захист
та облік і контроль ядерних матеріалів)**

Затверджено
на засіданні кафедри атомної
енергетики
протокол № ____ від ____ . ____ . 2022

**Київ
КПІ ім. Ігоря Сікорського
2022**

Методичні рекомендації щодо виконання магістерських дисертацій для студентів спеціальностей 142 Енергетичне машинобудування (ОПП Інженерія і комп'ютерні технології теплоенергетичних систем), 143 Атомна енергетика (ОПП Атомна енергетика, ОПП Фізичний захист та облік і контроль ядерних матеріалів) Національного технічного університету України «Київський політехнічний інститут імені Ігоря Сікорського» [Текст] / Уклад.: В.О. Туз, Н.Л. Лебедь – 70 стор.

МЕТОДИЧНІ РЕКОМЕНДАЦІЇ щодо виконання магістерської дисертації

**для студентів спеціальностей
142 Енергетичне машинобудування
(ОПП Інженерія і комп'ютерні технології теплоенергетичних систем)
143 Атомна енергетика
(ОПП Атомні електричні станції, ОПП Атомні електричні станції, ОПП Фізичний захист
та облік і контроль ядерних матеріалів**

Укладачі:

*В.О. Туз, д.т.н., завідувач кафедри АЕ, ННІАТЕ КПІ ім. Ігоря Сікорського
Н.Л. Лебедь, к.т.н., доцент кафедри АЕ, ННІАТЕ КПІ ім. Ігоря
Сікорського*

Редактори:

*С.В. Клевцов, к.т.н., доцент кафедри АЕ, ННІАТЕ КПІ ім. Ігоря
Сікорського
В.І. Філатов, к.т.н., доцент кафедри АЕ, ННІАТЕ КПІ ім. Ігоря
Сікорського*

Наведені мета, рекомендована тематика та зміст магістерської дисертації. Викладені основні вимоги до оформлення пояснювальної записки, вимоги до оформлення графічної документації згідно СПДБ і ЄСКД. Надані рекомендації щодо виконання специфікацій і експлікацій. Приведено приклад оформлення результатів магістерської дисертації у вигляді плакатів. Викладені основні положення організації роботи студентів над магістерськими дисертаціями та їх захист перед екзаменаційною комісією. В додатках наведені приклади оформлення титульних аркушів магістерської дисертації та завдання, надані рекомендації щодо складання реферату, оформлення змісту, опису літературних джерел тощо.

Зміст

1 Мета і завдання магістерської дисертації	4
2 Тематика магістерських дисертацій. Видача завдання	7
3 Порядок підготовки магістерської дисертації.....	9
4 Обсяг і зміст магістерської дисертації	11
5 Методичні вказівки до окремих розділів пояснювальної записки	12
6 Методичні вказівки до оформлення текстових документів.....	15
7 Методичні вказівки до оформлення графічних документів	29
7.1 Кресленик загального виду	29
7.2 Складальний кресленик.....	32
7.3 Специфікація виробу	32
7.4 Позначення швів зварних з'єднань, з'єднань пайкою і склеюванням, шорсткості поверхні, допусків і посадок.....	35
7.5 Схеми і діаграми.....	42
7.6 Плакати.....	45
7.7 Формати аркушів. Розміщення основного напису і додаткових граф...	46
8 Підготовка до захисту магістерської дисертації	48
8.1 Відгук керівника та рецензування.....	48
8.2 Нормоконтроль і попередній захист	50
8.3 Процедурний порядок захисту магістерських дисертацій.....	51
Список використаних джерел	57
Додаток А.....	58
Додаток Б.....	59
Додаток В	60
Додаток Г	63
Додаток Д.....	64
Додаток Є	65
Додаток Ж	67
Додаток З.....	68
Додаток К.....	69

1 Мета і завдання магістерської дисертації

Завершальною стадією навчання студентів за другим (магістерським) рівнем вищої освіти є виконання магістерської дисертації.

Відповідно до Положення про екзаменаційну комісію та атестацію здобувачів вищої освіти в КПІ ім. Ігоря Сікорського, магістерська дисертація (МД) - це кваліфікаційна робота другого (магістерського) рівня підготовки здобувачів вищої освіти. Магістерська дисертація має відповідати сучасному рівню розвитку науки, потребам національної економіки, а її тема повинна бути актуальною та мати певну новизну. Магістерська дисертація призначена для об'єктивного контролю ступеня сформованості компетентностей інноваційного характеру, пов'язаних із застосуванням та продукуванням нових знань для вирішення проблемних професійних завдань у галузі електричної інженерії, спеціальностей 142 Енергетичне машинобудування і 143 Атомна енергетика.

Основні завдання МД:

- систематизація, закріплення і розширення теоретичних знань, отриманих у процесі навчання за освітньо-професійною програмою магістерської підготовки, та їх практичне використання при вирішенні конкретних інженерних, наукових і виробничих питань;
- набуття умінь пошуку, збору, узагальнення науково-технічної інформації, що відноситься до вирішення поставленої задачі на основі використання довідково-нормативної документації;
- набуття умінь формулювання та підготовки технічних завдань на розробку проектних рішень елементів обладнання та об'єктів діяльності в цілому з використанням нормативної документації, сучасних методів пошуку та обробки інформації;
- закріплення та розвиток навиків ведення самостійної роботи, проведення проектних розрахунків із використанням засобів обчислювальної техніки;

- вдосконалення навиків графічного оформлення результатів проєктування, розрахунків, експериментів з використанням засобів автоматизації проєктування на основі сучасних інформаційних систем і передового досвіду;
- розвиток навиків у розробці стартап-проєктів, вибору умов, що відповідають вимогам техніки безпеки, протипожежної техніки, захисту навколишнього середовища.

Головна мета магістерської дисертації - навчити студентів самостійному технічно обґрунтованому розв'язанню поставлених перед ними інженерних та /або дослідницьких задач з використанням новітніх досягнень науки і техніки. Магістерська дисертація – це самостійна творча робота студента, яка підводить підсумки вивчення ним дисциплін, передбачених освітньо-професійною програмою підготовки за спеціальністю.

Як кваліфікаційна робота, магістерська дисертація повинна виявити рівень загальної інженерної і спеціальної підготовки студента, відповідність набутих ним знань і умінь вимогам ОПП спеціальності за другим (магістерським) рівнем вищої освіти, надавати студенту можливості проявити не тільки ці знання і вміння, але і творчі здібності в процесі самостійної роботи над магістерською дисертацією під керівництвом викладача кафедри.

Класифікація магістерських дисертацій за освітньо-професійною програмою підготовки здійснюється за наступними ознаками [1]:

за практичною спрямованістю

- реальна – яка повинна відповідати хоча б одній з таких умов: тема МД пов'язана з конкретною науково-дослідною роботою кафедри, або виконана на замовлення і в інтересах зовнішніх організацій (установ, підприємств, НДІ тощо), підтвердженням чого є наявність відповідно оформленого технічного завдання на магістерську дисертацію;

- результати роботи доведені до стану, що дозволяє використовувати їх для впровадження в науку, техніку, технології, сучасне виробництво.

Підтвердженням цього є наявність або акту про впровадження результатів, підписаного членами повноважної комісії і завіреного печаткою підприємства (організації, НДІ тощо);

- за матеріалами дисертації студентом отримані патенти (або заявки на патент прийняті до розгляду), опубліковані статті, отримані зразки матеріалів (виробів), виготовлені діючі макети обладнання і т. ін.

за змістом та галузевою приналежністю:

- конструкторські – згідно з якими здійснено конструювання та розрахунок нових технічних пристроїв та систем або модернізацію існуючих з метою покращення їх характеристик;

- технологічні – можуть бути розроблені нові виробництва, технологічні процес, реконструйовані або технічно переоснащені існуючі підприємства, впроваджені технологічні процеси і т.ін.;

- інженерно-економічні – здійснена розробка економічно ефективних виробництв, процесів, систем та заходів щодо управління якістю продукції, управління проєктами і т.ін.;

за характером виконання:

- індивідуальна МД – студент самостійно працює над темою дисертації роботи під керівництвом науково-педагогічного працівника;

- комплексна МД – виконується декількома студентами однієї або кількох спеціальностей. Такі дисертації можуть бути кафедральними, міжкафедральними, міжфакультетськими та міжуніверситетськими. У всіх випадках вони повинні мати логічно завершені частини, які виконуються за індивідуальним завданням кожним студентом, та загальну частину, що зв'язує окремі частини до єдиної МД і визначає її комплексність.

Зміст та обсяг магістерської дисертації має забезпечити діагностику ступеня сформованості компетентностей вирішувати типові завдання діяльності згідно з вимогами ОПП/ОНП, даним методичним рекомендаціям з виконання магістерської дисертації, виданому завданню на роботу, технічному завданню.

При виконанні магістерської дисертації магістрант, як автор проєкту, несе відповідальність за правильність, достовірність розрахунків і розробок, за прийняті технічні рішення і повинен обґрунтовувати їх при захисті.

2 Тематика магістерських дисертацій. Видача завдання

Магістерська дисертація відрізняється від бакалаврської роботи більш глибоким теоретичним опрацюванням проблеми, наявністю наукової новизни і практичної значимості дослідження/розробки.

Тематика магістерських дисертацій обумовлюється основними напрямками підготовки фахівців за спеціальностями 142 Енергетичне машинобудування (ОПП), 143 Атомна енергетика (ОНП) та 143 Атомна енергетика (ОПП).

В залежності від характеру та сутності проведеного дослідження, наукову новизну необхідно формулювати таким чином:

- наявність комплексного, загальнотеоретичного підходу до вивчення об'єкта дослідження/розробки і розробкою магістрантом авторських методик вирішення проблеми, пов'язаної з предметом дослідження;

- для тематики практичної спрямованості наукову новизну визначають виходячи з результатів дослідження, отриманого вперше або як розвиток існуючих наукових підходів.

Головний принцип формулювання наукової новизни - не декларувати внесення чогось нового (класифікації, принципів, тенденцій і т.д.), а показати, що нового внесено в класифікацію, які нові принципи і тенденції виявлені і т.інш.

До елементів новизни, які можуть бути представлені у магістерській дисертації, належать:

- новий об'єкт дослідження, тобто завдання, поставлене в дисертації, розглядається вперше;

- нова постановка відомих проблем або завдань (наприклад, зняття припущень, прийняття нових умов);
- нове застосування відомого рішення або методу;
- нові висновки з відомої теорії в нових умовах;
- нові результати експерименту, наслідки цих результатів;
- нові або удосконалені критерії, показники, їх обґрунтування;
- розробка оригінальних моделей процесів і явищ та отримані з їх використанням дані.

Тема дисертації має відображати специфіку магістерської програми підготовки та відповідати спрямованості науково-дослідних робіт кафедри.

Тематика магістерських дисертацій заздалегідь розробляються кафедрою на основі рекомендацій науково-дослідних установ та виробничих підприємств і закріплюються за магістрантами впродовж першого місяця навчання в магістратурі. Тематика магістерських дисертацій розглядається і затверджується на засіданні кафедри. Можливе затвердження ініціативної теми магістранта. У перший місяць навчання формуються індивідуальні навчальні плани магістрантів на перший рік навчання.

Тема магістерської дисертації коригується до початку практики (осінній семестр другого року навчання). Зміна, коригування теми дисертації можливі не пізніше, ніж за місяць до початку практики на підставі особистої заяви магістранта, на ім'я завідувача кафедри, узгодженої з науковим керівником. У процесі проходження практики теми МД уточнюються у відповідності з конкретними умовами і завданнями, отриманими. Особливу увагу слід приділити розробці спеціального питання (завдання), що передбачає особистий вклад магістранта у новітні конструкторські рішення, результати науково-дослідних робіт. У перший тиждень практики керівники від кафедри та від установи спільно із магістрантом уточнюють тему і зміст МД. Після закінчення практики і здачі магістрантом по ній заліку, керівник МД уточнює завдання у встановленій формі із зазначенням розділів пояснювальної записки та графічного матеріалу. При цьому, призначаються необхідні консультанти з

відповідних розділів, про що зазначається в завданні до виконання МД. Водночас складається календарний план виконання із зазначенням термінів виконання окремих етапів роботи. Завдання затверджується завідувачем кафедри. Після цього тема МД, із зазначенням керівника та строку виконання, затверджується наказом по Університету.

3 Порядок підготовки магістерської дисертації

Виконання МД складається з наступних основних етапів:

1. Вибір і затвердження теми дисертації та наукового керівника.
2. Отримання завдання на магістерську дисертацію і складання спільно з керівником календарного плану та технічного завдання, які включають основні етапи роботи та терміни їх виконання.
3. Виконання магістерської дисертації.
 - 3.1. Вивчення стану питання, що розглядається, за результатами огляду літературних джерел.
 - 3.2. Конкретизація мети та завдань дослідження.
 - 3.3. Вибір методів фізичного та (або) математичного моделювання процесів.
 - 3.4. Розробка або вдосконалення схемних рішень, перевірка та верифікація результатів.
 - 3.5. Розробка спеціальних програм або вибір стандартних програм для розрахунку і аналізу досліджуваних процесів з використанням інформаційних та комп'ютерних технологій.
4. Оформлення пояснювальної записки та графічного матеріалу.
5. Складання керівником відгуку.
6. Перевірка пояснювальної записки на плагіат, проходження нормо контролю і попереднього захисту.
7. Призначення рецензента та рецензування ним магістерської дисертації.

8. Підготовка доповіді, презентації, графічного та демонстраційного матеріалу до захисту дисертації.

9. Захист дисертації.

Наукове керівництво магістерською дисертацією студента здійснює науковий керівник.

В обов'язки наукового керівника входить:

- консультаційна допомога студенту у визначенні теми магістерської дисертації і розробці календарного плану;
- надання допомоги у виборі методики проведення дослідження;
- консультування з підбору літератури, довідкових, статистичних, архівних матеріалів та інших джерел за темою роботи;
- систематичний контроль за ходом виконання магістерської дисертації, читання і коректування окремих розділів, оцінка змісту роботи в міру її виконання;
- оцінка якості виконання магістерської дисертації в цілому у відповідності з вимогами, що ставляться до цього виду робіт (відгук наукового керівника).

Керівниками МД зазвичай призначають професорів і доцентів КПІ ім. Сікорського, у тому числі працюючих на умовах сумісництва.

Студент, який працює над написанням магістерської дисертації, повинен не менше одного разу на місяць звітувати перед керівником про виконання завдання, про виникаючі труднощі. У міру написання розділів роботи, текст повинен надаватися науковому керівникові для перевірки, внесення корективів.

Успішність написання роботи багато в чому залежить від того, наскільки студентом дотримуються домовленості про терміни надання науковому керівникові «чорнових» параграфів і розділів.

Крім того, поточний контроль виконання студентом плану і графіка виконання дисертації проводиться в рамках науково-дослідного семінару (НДС), передбаченого робочим навчальним планом магістерської програми.

Контроль за роботою студента, що проводиться науковим керівником, може бути доповнений контролем з боку кафедри.

Попередній план роботи студент складає самостійно на підставі попереднього ознайомлення з літературою і обов'язково погоджує його з науковим керівником.

При складанні плану студенту слід визначити зміст окремих глав і дати їм відповідну назву, продумати зміст кожної глави та намітити у вигляді параграфів послідовність питань, які будуть в них розглянуті. Структура плану повинна бути підпорядкована логіці розкриття теми дослідження. Необхідно витримувати субординацію назви теми, розділів і параграфів.

Разом з тим, робочий план дисертації повинен бути гнучким, оскільки зміни в плані роботи можуть бути пов'язані з деяким коректуванням напрямків роботи, необхідність в якій може виникнути після детального ознайомлення з досліджуваною проблемою, або з тією обставиною, що по ряду питань, виділених у самостійні розділи, може не виявитися достатньої кількості матеріалу або, навпаки, можуть з'явитися нові дані, що представляють теоретичний і практичний інтерес.

Всі зміни повинні бути погоджені з науковим керівником. Остаточний варіант плану дисертації затверджує науковий керівник і по суті повинен являти собою зміст роботи.

4 Обсяг і зміст магістерської дисертації

Магістерська дисертація включає в себе:

- пояснювальну записку, рекомендованим обсягом 80-100 сторінок друкованого тексту без додатків формату А4 (шрифт Times New Roman, розмір 14 пт, міжрядковий інтервал 1,5) з описами, графіками, рисунками і схемами, а також специфікаціями на розроблені складальні креслення;
- графічну частину обсягом 8 листів формату А1.

Зменшення означеного обсягу не допускається.

Пояснювальна записка дисертації на здобуття ступеня магістра складається з наступних елементів:

- титульний лист встановленого зразка;
- завдання на магістерську дисертацію встановленого зразка;
- анотації на двох мовах (українській та англійській), обсягом пів сторінки кожна, або реферат; ключові слова (від 5 до 15 позицій);
- зміст;
- перелік умовних скорочень (за необхідності);
- вступ;
- основна частина (кілька розділів, підрозділів, підпункти);
- загальні висновки та рекомендації;
- список використаної літератури;
- додатки (за необхідності).

5 Методичні вказівки до окремих розділів пояснювальної записки

Пояснювальна записка повинні складатися і оформлюватися відповідно до вимог ДСТУ 3008:2015, ГОСТ 2.105-95 .

Титульний аркуш є першою сторінкою пояснювальної записки і заповнюється за формою, яка приведена в додатках А,Б.

Завдання оформлюється на бланку, який видається на кафедрі.

Анотація оформлюється на окремих аркушах пояснювальної записки українською і англійською мовами. Обидва тексти розташовуються на окремих аркушах. Першим йде текст українською. Заголовок "АНОТАЦІЯ" пишеться на обох мовах шрифтом, прийнятим для заголовків розділів симетрично правій і лівій границям аркуша.

В анотації наводяться відомості про призначення, склад документа і короткий виклад основної частини.

.

Реферат (1 сторінка). Оформлюється українською та іноземною (англійською) мовами. Призначений для ознайомлення з документом. Реферат повинен містити:

- відомості про обсяг документу, кількість частин, кількість ілюстрацій, таблиць, додатків, кількість джерел згідно з переліком посилань;

- текст реферату;

- перелік ключових слів (5...15 слів).

Текст реферату містить стислі відомості про виконану роботу у такій послідовності: об'єкт дослідження або розроблення, предмет дослідження, мета роботи, методи дослідження та апаратура, результати та їх новизна, висновки, рекомендації. Приклад складання реферату для ДР наведено в додатку В.

Зміст розташовують після реферату або анотації, починаючи з нової сторінки.

Зміст включає назви структурних частин роботи: «Перелік умовних позначень», «Вступ», «Основна частина (назви всіх глав, розділів і підрозділів з вказівкою номера сторінки, з якої вони починаються)», «Висновки», «Рекомендації», «Перелік посилань» і «Додатки».

На першому аркуші змісту виконують основний напис для текстових конструкторських документів (перший аркуш), на другому – основний напис як для наступних аркушів.

Приклад змісту наведено у додатку Е.

Перелік умовних позначень, символів, одиниць, скорочень і термінів розміщують після змісту, починаючи з нової сторінки, при використанні малопоширених скорочень, нових символів, позначень і так далі. У документах повинні застосовуватися науково-технічні терміни, позначення і визначення, встановлені відповідними стандартами, а при їх відсутності - загальноприйняті в науково-технічній літературі.

Такий перелік розміщується стовпцем, в якому ліворуч в алфавітному порядку наводять відповідне слово, позначення або символ, а справа - його

розшифровку. Якщо в роботі спеціальні терміни, скорочення, символи і позначення повторюються менше трьох разів, то перелік може не складатися, а їх розшифровку наводять в тексті при першій згадці.

В документі треба застосовувати стандартизовані одиниці фізичних величин, їх найменування та позначення у відповідності з ГОСТ 8.417-81 (одиниці SI). При необхідності в дужках вказують одиниці систем, які застосовувались раніше і які дозволені для застосування. Застосування в одному документі різних позначень фізичних величин не допускається.

Вступ містить оцінку сучасного стану проблеми, світові тенденції розв'язання поставлених задач, актуальність роботи та її мету.

Основна частина повинна містити: літературний огляд; обґрунтування обраного напрямку роботи; розділи, які містять методика досліджень, конструкцію та відповідні розрахунки установки, математичну модель процесу, зміст і результати дослідження, їх узагальнення та аналіз; оцінку точності та достовірності отриманих результатів.

Висновки вміщують після основної частини. У висновках визначають оцінку одержаних результатів роботи, можливі галузі їх використання, наукове значення роботи.

Рекомендації визначають на основі одержаних висновків. Основну увагу приділяють пропозиціям щодо ефективного використання результатів дослідження і розрахунків.

Перелік посилань (для робіт) або **Список літератури** (для проєктів) – це перелік джерел, на які є посилання в основній частині. Бібліографічні описи в переліку посилань подають у порядку, за яким вони вперше згадуються в тексті та відповідно стандарту (ГОСТ 2.105.95).

Додатки вміщують :

- додаткові ілюстрації або таблиці;
- матеріали, які через великий обсяг, специфіку викладення або форму подання не можуть бути внесені до основної частини (оригінали фотографій; проміжні математичні докази, формули, розрахунки; протоколи випробувань;

копія технічного завдання; опис комп'ютерних програм, розроблених у процесі виконання роботи та інше);

- специфікації.

Методика виконання розділів магістерської дисертації, що консультуються іншими кафедрами

Цей розділ магістерської дисертації присвячено розгляду питань охорони праці (об'єм 8-12 с.).

Перелік питань, що підлягають розробці у вказаному розділі, узгоджуються магістрантом з керівником і консультантом по відповідному розділу.

6 Методичні вказівки до оформлення текстових документів

Пояснювальну записку оформляють на аркушах формату А4 (210x297 мм), виконують її машинним (за допомогою комп'ютерної техніки) способом на одному боці аркуша білого паперу.

За машинним способом виконання текст друкують через 1,5 інтервали за розрахунком не більше 40 рядків на сторінці за умови рівномірного її заповнення та висотою літер і цифр не менше, ніж 1,8 мм (Times New Roman №14). Розміри полів: верхнє, ліве та нижнє – не менше 20 мм, праве – 10 мм.

Рисунки виконують машинним способом.

Текст документа повинен бути стислим, чітким і не допускати різних тлумачень, у ньому повинні використовуватися терміни загальноприйняті в науково-технічній літературі. Перед позначенням параметра слід давати його пояснення (“діаметр труби d”). Числа з одиницями виміру записують цифрами, а без одиниць – словами, наприклад, “тиск 100 Па”, “розрахунки виконані два рази”.

У тексті документу не дозволяється:

- користуватися скороченими позначеннями фізичних величин, якщо вони записуються без цифр;
- використовувати скорочення слів, крім тих, що встановлені стандартами;
- користуватися математичними знаками без цифр, такими, як <, >, =, N, %;
- використовувати індекси стандартів (ГОСТ , ОСТ та інші) без реєстраційного номера.

Структурні елементи "АНОТАЦІЯ", "РЕФЕРАТ", "ЗМІСТ", "ПЕРЕЛІК УМОВНИХ ПОЗНАЧЕНЬ, СИМВОЛІВ, ОДИНИЦЬ, СКОРОЧЕНЬ І ТЕРМІНІВ", "ВСТУП", "ВИСНОВКИ", "РЕКОМЕНДАЦІЇ", "ПЕРЕЛІК ПОСИЛАНЬ", "СПИСОК ЛІТЕРАТУРИ", не нумерують.

Заголовки структурних елементів дипломної роботи і заголовки розділів слід розташовувати посеред рядка і друкувати великими літерами без крапки в кінці не підкреслюючи. Кожний розділ починається з нової сторінки (ДСТУ 3008:2015) [3].

Не допускається розміщувати найменування розділу, підрозділу, а також пункту і підпункту в нижній частині сторінки, якщо після нього розташований лише один рядок тексту.

Підрозділи повинні мати нумерацію в межах кожного розділу. Номер підрозділу складається з номерів розділу і підрозділу, розділених крапкою. В кінці номера підрозділу крапки не ставляться. Розділи, як і підрозділи, можуть складатися з одного або декількох пунктів.

Заголовки структурних елементів ПЗ проекту слід розташовувати з абзацу рядка і друкувати маленькими літерами без крапки в кінці не підкреслюючи (перша літера заголовку велика) [7].

Якщо документ має підрозділи, то нумерація пунктів має бути в межах підрозділу і номер пункту повинен складатися з номерів розділу, підрозділу і пункту, розділених крапками, наприклад:

3 Методи випробувань

3.1 Апарати, матеріали і реактиви

3.1.1 }
 }
 }

3.1.2 Нумерація пунктів першого підрозділу третього розділу документа

3.1.3

3.2 Підготовка до випробування

3.2.1

3.2.2 } Нумерація пунктів другого підрозділу третього розділу документа

3.2.3 }

Якщо розділ або підрозділ складається з одного пункту, він також нумерується.

Пункти і підпункти можуть мати заголовки, які слід починати з абзацного відступу і друкувати маленькими літерами, крім першої великої, не підкреслюючи, без крапки в кінці.

Перенесення слів у заголовку розділу не допускається.

Відстань між заголовком і текстом при виконанні документа машинописним способом має дорівнювати додатковому інтервалу.

Сторінки документа слід нумерувати арабськими цифрами, додержуючись наскрізної нумерації впродовж усього тексту.

Коли аркуші документа мають основні написи, тоді номер сторінки проставляють у правому нижньому куті.

Якщо основні написи відсутні при виконанні роботи машинним способом, наприклад, у звіті про лабораторні роботи, то номер сторінки проставляють у правому верхньому куті аркуша.

Титульний аркуш включають до загальної нумерації сторінок документа. Номер сторінки на ньому не проставляють.

Ілюстрація в науковій праці – це зображення у вигляді схеми, діаграми, графіка, малюнка, креслення, фотографії і ін., що служить наочним поясненням або доповненням до якого-небудь тексту.

Ілюстрації і таблиці, розміщені на окремих сторінках, включають до загальної нумерації сторінок документа. Ілюстрації слід розміщувати безпосередньо після тексту, де вони згадуються вперше або на наступній сторінці (не більше двох на одну сторінку). На всі ілюстрації мають бути

посилання у документі. Креслення, рисунки, діаграми мають відповідати вимогам стандартів ЄСКД. Фотознімки розміром менше за формат А4 мають бути вставлені на аркуші білого паперу формату А4.

Ілюстрації повинні мати назву, яку розміщують під ілюстрацією. За необхідності між ілюстрацією та назвою розміщують пояснювальні дані. Кількість пояснюючих написів на самій ілюстрації має бути обмеженою. Допускається комп'ютерне виконання ілюстрацій, у тому числі і виконане в кольорі.

Ілюстрація позначається словом “Рисунок“, яке разом з назвою ілюстрації розміщують після пояснювальних даних, наприклад : “Рисунок 3.1 – Схема розміщення”. Ілюстрації слід нумерувати арабськими цифрами в межах розділу.

Графіки – це ілюстрації, на яких результати обробки числових даних досліджень відображуються через умовні зображення величин за допомогою геометричних фігур, точок і ліній.

Вісі координат викреслюються суцільними лініями. На кінцях координатних вісей стрілки не проставляються. Інколи графіки забезпечуються координатною сіткою, відповідно до масштабу шкал по вісі абсцис і ординат. Допускається при викреслюванні графіків замість сітки по вісях короткими рисками наносити масштаб. Числові значення масштабу шкал вісей координат пишуть за межами графіка. Це - лівіше за вісь ординат і нижче для вісі абсцис.

По вісях координат мають бути вказані умовні позначення і розмірність величин, що відкладаються, із загальноприйнятими скороченнями. При цьому одиниці виміру записуються в скороченому вигляді відповідно до Міжнародної системи одиниць (СІ). На графіку слід писати лише прийняті в тексті умовні буквені позначення.

Таблиці застосовують для кращої наочності і зручності порівняння показників. Як правило, оформляють у вигляді таблиць цифровий матеріал (відповідно до рис. 7.1).

Висота рядків таблиці повинна бути не менш 8 мм. Графу “№п/п” в таблиці не використовують. Таблицю слід розташовувати безпосередньо після тексту, у якому вона згадується або на наступній сторінці. На всі таблиці мають бути

посилання в тексті звіту, їх нумерують арабськими цифрами в межах розділу (наприклад, таблиця 6.1 – перша таблиця шостого розділу).

Таблиця може мати назву, яка має бути стислою і відображати зміст таблиці. Назву друкують малими літерами (крім першої великої) і вміщують над таблицею. Одиниці величин вказують в заголовках або в підзаголовках. Нумерація граф таблиці арабськими цифрами допускається, якщо в тексті документу є посилання на них, а також при перенесенні частини таблиці на наступну сторінку. Позначення, приведені в заголовках граф таблиці, мають бути пояснені в тексті або графічному матеріалі документа.



Рисунок 6.1 – Приклад оформлення таблиці

Якщо рядки або колонки таблиці виходять за межі формату сторінки, таблицю поділяють на частини, розміщуючи одну частину під іншою або поруч, чи переносять частину таблиці на наступну сторінку. У разі поділу таблиці на частини дозволено її головку чи боковик замінити відповідно номерами колонок або рядків, нумеруючи їх арабськими цифрами в першій частині таблиці. Слово «Таблиця ___» пишеться лише один раз над першою частиною таблиці. Над іншими частинами таблиці з абзацного відступу друкують «Продовження таблиці ___» без повторення її назви.

Якщо в тексті є **переліки**, то перед переліком ставлять двокрапку. Перед кожною позицією переліку слід ставити малу літеру української абетки з дужкою, або, не нумеруючи – дефіс (перший рівень деталізації). Для подальшої деталізації переліку слід використовувати арабські цифри з дужкою (другий рівень деталізації).

Переліки першого рівня деталізації друкують малими літерами з абзацного відступу, другого рівня – з відступу відносно місця розташування переліків першого рівня.

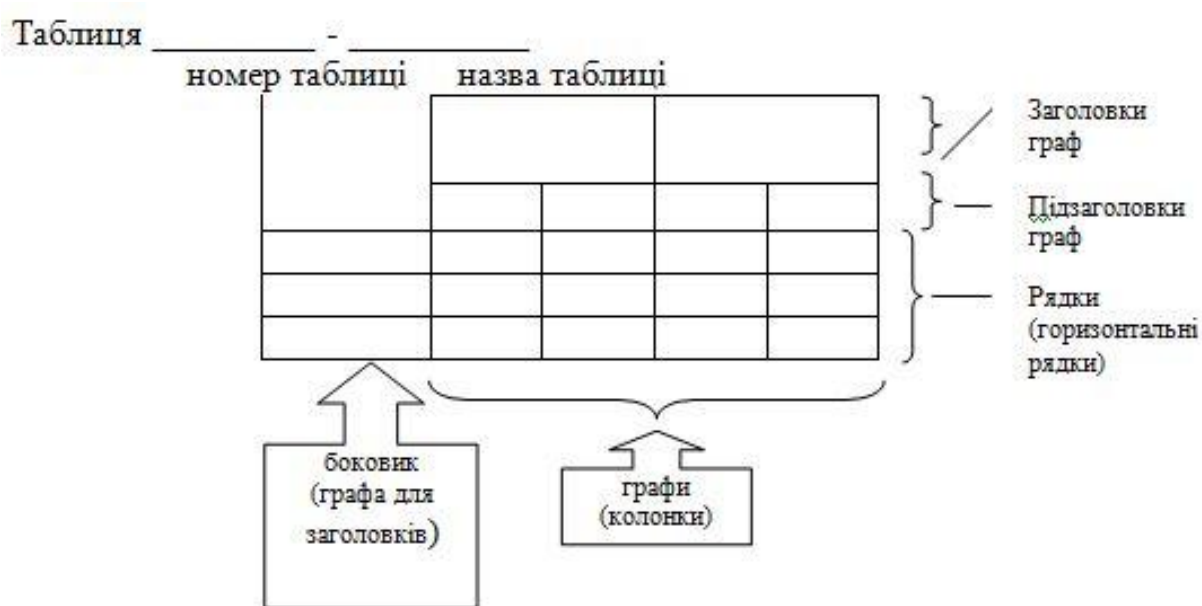
Приклад:

“Види палива:

а) тверде:

1) вугілля;

2) торф;

3) сланець;

б) рідке:

1) бензин;

2) мазут;

в) газоподібне “.

Формули та рівняння розташовують посередині сторінки і нумерують у межах розділу на рівні формули в дужках у крайньому правому положенні на рядку. Формули слід нумерувати, якщо на формули є посилання в тексті і на їх підставі встановлюються якісь закономірності. Не рекомендується нумерувати формули, посилання на яких в тексті відсутні.

Вище та нижче формули залишають не менше одного вільного рядка. У формулах як символи слід застосовувати позначення, встановлені відповідними державними стандартами. Пояснення значень символів і числових коефіцієнтів, що входять до формули, слід наводити безпосередньо під формулою у тій послідовності, в якій вони наведені в формулі. Перший рядок пояснення починають з абзацу словом “де” без двокрапки.

Приклад:

“відомо, що $q = \frac{Q}{F}$, (6.1)

де q – густина теплового потоку, Вт/м² ;

Q – тепловий потік, Вт;

F – площа поверхні, м².

Вживання машинописних і рукописних символів в одній формулі не допускається.

Посилання в тексті на формули дають в дужках, наприклад, «... у формулі (5.1)». Посилання в тексті на джерела зазначають порядковим номером за переліком посилань, визначеним двома квадратними дужками.

При посиланнях на формули, рисунки або таблицю ці слова (формула, рисунок, таблиця) пишуть повністю (рисунок можна писати також скорочено).

Матеріал, що доповнює текст документа, допускається розміщати в **додатках**. Додатками можуть бути, наприклад, графічний матеріал, таблиці великого формату, розрахунки, описи апаратури і приладів, описи алгоритмів і програм завдань, що вирішуються на ЕОМ і так далі.

Додаток оформляють як продовження даного документа на подальших його листах або випускають у вигляді самостійного документа.

Додатки повинні мати заголовок, їх слід оформляти як продовження документу. Позначають їх великими літерами української абетки, починаючи з А , за винятком літер Г, Є, З, І, Ї, Й, О, Ч, Ь. Якщо додаток один, то він позначається “Додаток А”. Кожний додаток слід починати з нової сторінки із зазначенням зверху посередині сторінки слова “Додаток” і його позначення. Додаток повинен мати заголовок, який друкують симетрично відносно тексту з великої літери окремим рядком. У тексті документу на всі додатки повинні бути посилання. Ілюстрації, таблиці та формули, що є у тексті додатку слід нумерувати в межах кожного додатку, наприклад, таблиця А.2 – друга таблиця додатку А.

Якщо у пояснювальній записці як додаток використовується документ, що має самостійне значення і оформляється згідно з вимогами до документу даного виду (технічне завдання, специфікація), то перед ним вміщують аркуш,

на якому посередині друкують слово “Додаток – “ і його назву, проставляють порядковий номер сторінки. Сторінки документа також нумерують.

Для запобігання академічному плагіату, наприклад, при описах схем та теплотехнологічних процесів, виконанні розрахунків і складанні пояснювальної записки, запозичені науково-технічна інформація та текстові фрагменти обсягом від речення і більше мають супроводжуватися посиланням на відповідні джерела. Винятки припускаються лише для стандартної інформації та для стандартних текстових кліше, які не мають авторства. Якщо перефразування чи довільний переказ в тексті пояснювальної записки тексту іншого автора займає більше одного абзацу, посилання на відповідний текст та/або його автора повинно міститися щонайменше один раз у кожному абзаці, крім абзаців, що повністю складаються з формул. Якщо цитата з певного джерела наводиться за першоджерелом, в тексті пояснювальної записки повинно бути посилання на першоджерело.

Перелік джерел, на які є посилання в основній частині, наводять мовою оригіналу у кінці тексту пояснювальної записки, починаючи з нової сторінки. Під час його складання треба користуватись такими правилами:

а) відомості про книги і монографії повинні мати прізвище та ініціали авторів, назву книги, місце видання, видавництво та рік видання, кількість сторінок;

б) відомості про журнальні статті мають прізвище та ініціали авторів, назву статті, найменування журналу, рік випуску, номер журналу та сторінки, на яких надрукована стаття;

в) для наукових збірників зазначають прізвище та ініціали автора, назву статті, назву збірника, місце і рік видання, сторінки, де надрукована стаття.

г) для сайтів Internet зазначають адресу та назву сайту, а також включають копію першої сторінки кожного сайту в додаток.

Бібліографічний опис оформлюється згідно з ДСТУ 8302:2015 «Бібліографічне посилання. Загальні положення та правила складання».

Опис складається з елементів, які поділяються на обов'язкові та факультативні. У бібліографічному описі можуть бути тільки обов'язкові чи обов'язкові та факультативні елементи. Обов'язкові елементи містять бібліографічні відомості, які забезпечують ідентифікацію документа. їх наводять у будь-якому описі.

Таблиця 6.1 – Приклади оформлення бібліографічного опису

Характеристика джерела	Приклад оформлення
1	2
Книги: Один автор	<ol style="list-style-type: none"> 1. Бичківський О. О. Міжнародне приватне право : конспект лекцій. Запоріжжя : ЗНУ, 2015. 82 с. 2. Бондаренко В. Г. Немеркнуча слава новітніх запорожців: історія Українського Вільного козацтва на Запоріжжі (1917-1920 рр.). Запоріжжя, 2017. 113 с. 3. Бондаренко В. Г. Український вільнокозацький рух в Україні та на еміграції (1919-1993 рр.) : монографія. Запоріжжя: ЗНУ, 2016. 600 с. 4. Верлос Н. В. Конституційне право зарубіжних країн : курс лекцій. Запоріжжя : ЗНУ, 2017. 145 с. 5. Горбунова А. В. Управління економічною захищеністю підприємства: теорія і методологія : монографія. Запоріжжя : ЗНУ, 2017. 240 с. 6. Гурська Л. І. Релігієзнавство : навч. посіб. 2-ге вид., перероб. та доп. Київ : ЦУЛ, 2016. 172 с. 7. Дробот О. В. Професійна свідомість керівника : навч. посіб. Київ: Талком, 2016. 340 с.
Два автори	<ol style="list-style-type: none"> 1. Аванесова Н. Е., Марченко О. В. Стратегічне управління підприємством та сучасним містом: теоретико-методичні засади : монографія. Харків: Щедра садиба плюс, 2015. 196 с. 2. Батракова Т. І., Калюжна Ю. В. Банківські операції: навч. посіб. Запоріжжя : ЗНУ, 2017. 130 с. 3. Білобровко Т. І., Кожуховська Л. П. Філософія науки й управління освітою : навч.-метод. посіб. Переяслав-Хмельницький, 2015. 166 с. 4. Горошкова Л. А., Волков В. П. Виробничий менеджмент : навч. посіб. Запоріжжя : ЗНУ, 2016. 131 с. 5. Гура О. І., Гура Т. Є. Психологія управління соціальною організацією : навч. посіб. 2-ге вид., доп. Херсон : ОЛДІ-ПЛЮС, 2015. 212 с.
Три автори	<ol style="list-style-type: none"> 1. Аніловська Г. Я., Марушко Н. С., Стоколоса Т. М. Інформаційні системи і технології у фінансах : навч. посіб. Львів : Магнолія 2006, 2015. 312 с. 2. Городовенко В. В., Макаренков О. Л., Сантос М. М. О. Судові та правоохоронні органи України : навч. посіб. Запоріжжя : ЗНУ, 2016. 206 с. 3. Кузнецов М. А., Фоменко К. І., Кузнецов О. І. Психічні стани студентів у процесі навчально-пізнавальної діяльності : монографія. Харків : ХНПУ, 2015. 338 с. 4. Якобчук В. П., Богоявленська Ю. В., Тищенко С. В. Історія економіки та економічної думки : навч. посіб. Київ : ЦУЛ, 2015. 476 с.

Продовження таблиці 6.1

1	2
Чотири і більше авторів	<ol style="list-style-type: none"> 1. Науково-практичний коментар Кримінального кодексу України : станом на 10 жовт. 2016 р. / К. І. Беліков та ін. ; за заг. ред. О. М. Литвинова. Київ : ЦУЛ, 2016. 528 с. 2. Бікулов Д. Т., Чкан А. С., Олійник О. М., Маркова С. В. Менеджмент : навч. посіб. Запоріжжя : ЗНУ, 2017. 360 с. 3. Операційне числення : навч. посіб. / С. М. Гребенюк та ін. Запоріжжя : ЗНУ, 2015. 88 с. 4. Основи охорони праці : підручник / О. І. Запорожець та ін. 2-ге вид. Київ : ЦУЛ, 2016. 264 с. 5. Клименко М. І., Панасенко Є. В., Стреляев Ю. М., Ткаченко І. Г. Варіаційне числення та методи оптимізації : навч. посіб. Запоріжжя : ЗНУ, 2015. 84 с.
Автор(и) та редактор(и)/упорядники	<ol style="list-style-type: none"> 1. Березенко В. В. PR як сфера наукового знання : монографія / за заг. наук. ред. В. М. Манакіна. Запоріжжя : ЗНУ, 2015. 362 с. 2. Бутко М. П., Неживенко А. П., Пепа Т. В. Економічна психологія : навч. посіб. / за ред. М. П. Бутко. Київ : ЦУЛ, 2016. 232 с. 3. Дахно І. І., Алієва-Барановська В.М. Право інтелектуальної власності : навч. посіб. / за ред. І. І. Дахна. Київ : ЦУЛ, 2015. 560 с.
Без автора	<ol style="list-style-type: none"> 1. 25 років економічному факультету: історія та сьогодні (1991-2016) : ювіл. вип. / під заг. ред. А. В. Череп. Запоріжжя : ЗНУ, 2016. 330 с. 2. Криміналістика : конспект лекцій / за заг. ред. В. І. Галана ; уклад. Ж. В. Удовенко. Київ : ЦУЛ, 2016. 320 с. 3. Миротворення в умовах гібридної війни в Україні : монографія / за ред. М. А. Лепського. Запоріжжя : КСК-Альянс, 2017. 172 с. 4. Міжнародні економічні відносини : навч. посіб. / за ред.: С. О. Якубовського, Ю. О. Ніколаєва. Одеса : ОНУ, 2015. 306 с. 5. Науково-практичний коментар Бюджетного кодексу України / за заг. ред. Т. А. Латковської. Київ : ЦУЛ, 2017. 176 с. 6. Службове право: витоки, сучасність та перспективи розвитку / за ред.: Т. О. Коломоєць, В. К. Колпакова. Запоріжжя, 2017. 328 с.
Без автора	<ol style="list-style-type: none"> 1. 25 років економічному факультету: історія та сьогодні (1991-2016) : ювіл. вип. / під заг. ред. А. В. Череп. Запоріжжя : ЗНУ, 2016. 330 с. 2. Криміналістика : конспект лекцій / за заг. ред. В. І. Галана ; уклад. Ж. В. Удовенко. Київ : ЦУЛ, 2016. 320 с. 3. Миротворення в умовах гібридної війни в Україні : монографія / за ред. М. А. Лепського. Запоріжжя : КСК-Альянс, 2017. 172 с. 4. Міжнародні економічні відносини : навч. посіб. / за ред.: С. О. Якубовського, Ю. О. Ніколаєва. Одеса : ОНУ, 2015. 306 с. 5. Науково-практичний коментар Бюджетного кодексу України / за заг. ред. Т. А. Латковської. Київ : ЦУЛ, 2017. 176 с. 6. Службове право: витоки, сучасність та перспективи розвитку / за ред.: Т. О. Коломоєць, В. К. Колпакова. Запоріжжя, 2017. 328 с. 7. Сучасне суспільство: філософсько-правове дослідження актуальних проблем : монографія / за ред. О. Г. Данильяна. Харків : Право, 2016. 488 с. 8. Адміністративно-правова освіта у персоналіях : довід. / за заг. ред.: Т. О. Коломоєць, В. К. Колпакова. Київ : Ін Юре, 2015. 352 с.

Продовження таблиці 6.1

1	2
Багатотомні видання	<ol style="list-style-type: none"> 1. Енциклопедія Сучасної України / редкол.: І. М. Дзюба та ін. Київ : САМ, 2016. Т. 17. 712 с. 2. Лодий П. Д. Сочинения : в 2 т. / ред. изд.: Н. Г. Мозговая, А. Г. Волков ; авт. вступ. ст. А. В. Синицына. Киев ; Мелитополь : НПУ им. М. Драгоманова ; МГПУ им. Б. Хмельницкого, 2015. Т. 1. 306 с. 3. Новицкий О. М. Сочинения : в 4 т. / ред. изд.: Н. Г. Мозговая, А. Г. Волков ; авт. вступ. ст. Н. Г. Мозговая. Киев ; Мелитополь : НПУ им. М. Драгоманова ; МГПУ им. Б. Хмельницкого, 2017. Т. 1. 382 с. 4. Правова система України: історія, стан та перспективи : у 5 т. / Акад. прав. наук України. Харків : Право, 2009. Т. 2 : Конституційні засади правової системи України і проблеми її вдосконалення / заг. ред. Ю. П. Битяк. 576 с. 5. Кучерявенко Н. П. Курс налогового права : в 6 т. Харьков : Право, 2007. Т. 4 : Особенная часть. Косвенные налоги. 536 с.
Автореферати дисертацій	<ol style="list-style-type: none"> 1. Бондар О. Г. Земля як об'єкт права власності за земельним законодавством України : автореф. дис. ... канд. юрид. наук : 12.00.06. Київ, 2005. 20 с. 2. Гнатенко Н. Г. Групи інтересів у Верховній Раді України: сутність і роль у формуванні державної політики : автореф. дис. ... канд. політ. наук : 23.00.02. Київ, 2017. 20 с. 3. Кулініч О. О. Право людини і громадянина на освіту в Україні та конституційно-правовий механізм його реалізації : автореф. дис. ... канд. юрид. наук : 12.00.02. Маріуполь, 2015. 20 с.
Дисертації	<ol style="list-style-type: none"> 1. Авдєєва О. С. Міжконфесійні відносини у Північному Приазов'ї (кінець XVIII - початок XX ст.) : дис. ... канд. іст. наук : 07.00.01 / Запорізький національний університет. Запоріжжя, 2016. 301 с. 2. Левчук С. А. Матриці Гріна рівнянь і систем еліптичного типу для дослідження статичного деформування складених тіл : дис. ... канд. фіз.-мат. наук : 01.02.04. Запоріжжя, 2002. 150 с. 3. Вініченко О. М. Система динамічного контролю соціально-економічного розвитку промислового підприємства : дис. ... д-ра екон. наук : 08.00.04. Дніпро, 2017. 424 с.
Законодавчі та нормативні документи	<ol style="list-style-type: none"> 1. Конституція України : офіц. текст. Київ : КМ, 2013. 96 с. 2. Про освіту : Закон України від 05.09.2017 р. № 2145-VIII. Голос України. 2017. 27 верес. (№ 178-179). С. 10–22. 3. Повітряний кодекс України : Закон України від 19.05.2011 р. № 3393-VI. Відомості Верховної Ради України. 2011. № 48-49. Ст. 536. 4. Про вищу освіту : Закон України від 01.07.2014 р. № 1556-VII. Дата оновлення: 28.09.2017. URL: http://zakon2.rada.gov.ua/laws/show/1556-18 (дата звернення: 15.11.2017). 5. Деякі питання стипендіального забезпечення : Постанова Кабінету Міністрів України від 28.12.2016 р. № 1050. Офіційний вісник України. 2017. № 4. С. 530–543. 6. Про Концепцію вдосконалення інформування громадськості з питань євроатлантичної інтеграції України на 2017-2020 роки : Указ Президента України від 21.02.2017 р. № 43/2017. Урядовий кур'єр. 2017. 23 лют. (№ 35). С. 10.

Продовження таблиці 6.1

1	2
Архівні документи	<ol style="list-style-type: none"> 1. Лист Голови Спілки «Чорнобиль» Г. Ф. Лепіна на ім'я Голови Ради Міністрів УРСР В. А. Масола щодо реєстрації Статуту Спілки та сторінки Статуту. 14 грудня 1989 р. ЦДАГО України (Центр. держ. архів громад. об'єднань України). Ф. 1. Оп. 32. Спр. 2612. Арк. 63, 64 зв., 71. 2. Матеріали Ради Народних комісарів Української Народної Республіки. ЦДАВО України (Центр. держ. архів вищ. органів влади та упр. України). Ф. 1061. Оп. 1. Спр. 8–12. Копія; Ф. 1063. Оп. 3. Спр. 1–3. 3. Наукове товариство ім. Шевченка. Львів. наук. б-ка ім. В. Стефаніка НАН України. Ф. 1. Оп. 1. Спр. 78. Арк. 1–7.
Патенти	<ol style="list-style-type: none"> 1. Люмінісцентний матеріал: пат. 25742 Україна: МПК6 C09K11/00, G01T1/28, G21H3/00. № 200701472; заявл. 12.02.07; опубл. 27.08.07, Бюл. № 13. 4 с. 2. Спосіб лікування синдрому дефіциту уваги та гіперактивності у дітей: пат. 76509 Україна. № 2004042416; заявл. 01.04.2004; опубл. 01.08.2006, Бюл. № 8 (кн. 1). 120 с.
Препринти	<ol style="list-style-type: none"> 1. Панасюк М. І., Скорбун А. Д., Сплошной Б. М. Про точність визначення активності твердих радіоактивних відходів гамма-методами. Чорнобиль : Ін-т з проблем безпеки АЕС НАН України, 2006. 7, [1] с. (Препринт. НАН України, Ін-т проблем безпеки АЕС; 06-1). 2. Шиляев Б. А., Воеводин В. Н. Расчеты параметров радиационного повреждения материалов нейтронами источника ННЦ ХФТИ / ANL USA с подкритической сборкой, управляемой ускорителем электронов. Харьков : ННЦ ХФТИ, 2006. 19 с.: ил., табл. (Препринт. НАН Украины, Нац. науч. центр «Харьк. физ.-техн. ин-т»; ХФТИ2006-4).
Стандарти	<ol style="list-style-type: none"> 1. ДСТУ 7152:2010. Видання. Оформлення публікацій у журналах і збірниках. [Чинний від 2010-02-18]. Вид. офіц. Київ, 2010. 16 с. (Інформація та документація). 2. ДСТУ ISO 6107-1:2004. Якість води. Словник термінів. Частина 1 (ISO 6107-1:1996, IDT). [Чинний від 2005-04-01]. Вид. офіц. Київ : Держспоживстандарт України, 2006. 181 с. 3. ДСТУ 3582:2013. Бібліографічний опис. Скорочення слів і словосполучень українською мовою. Загальні вимоги та правила (ISO 4:1984, NEQ; ISO 832:1994, NEQ). [На заміну ДСТУ3582-97; чинний від 2013-08-22]. Вид. офіц. Київ : Мінекономрозвитку України, 2014. 15 с. (Інформація та документація).
Каталоги	<ol style="list-style-type: none"> 1. Горницкая И. П. Каталог растений для работ по фитодизайну / Донец. ботан. сад НАН Украины. Донецк : Лебедь, 2005. 228 с. 2. Історико-правова спадщина України : кат. вист. / Харків. держ. наук. б-ка ім. В. Г. Короленка; уклад.: Л. І. Романова, О. В. Земляніщина. Харків, 1996. 64 с. 3. Пам'ятки історії та мистецтва Львівської області : кат.-довід. / авт.-упоряд.: М. Зобків та ін. ; Упр. культури Львів. облдержадмін., Львів. іст. музей. Львів : Новий час, 2003. 160 с.

Продовження таблиці 6.1

1	2
Бібліографічні покажчики	<ol style="list-style-type: none"> 1. Боротьба з корупцією: нагальна проблема сучасності : бібліогр. покажч. Вип. 2 / уклад.: О. В. Левчук, відп. за вип. Н. М. Чала ; Запорізький національний університет. Запоріжжя : ЗНУ, 2017. 60 с. 2. Микола Лукаш : біобібліогр. покажч. / уклад. В. Савчин. Львів : Вид. центр ЛНУ ім. І. Франка, 2003. 356 с. (Українська біобібліографія ; ч. 10). 3. Чернівецький національний університет імені Юрія Федьковича в незалежній Україні : бібліогр. покажч. / уклад.: Н. М. Загородна та ін.; наук. ред. Т. В. Марусик; відп. за вип. М. Б. Зушман. Чернівці : Чернівецький національний університет, 2015. 512 с. (До 140-річчя від дня заснування). 4. Лисодед О. В. Бібліографічний довідник з кримінології (1992-2002) / ред. О. Г. Кальман. Харків : Одісей, 2003. 128 с. 5. Яценко О. М., Любовець Н. І. Українські персональні бібліографічні покажчики (1856-2013). Київ : Національна бібліотека України ім. В. І. Вернадського, 2015. 472 с. (Джерела української біографістики ; вип. 3).
Частина видання: книги	<ol style="list-style-type: none"> 1. Баймуратов М. А. Имплементация норм международного права и роль Конституционного Суда Украины в толковании международных договоров / М. А. Баймуратов. Михайло Баймуратов: право як буття вченого : зб. наук. пр. до 55-річчя проф. М. О. Баймуратова / уряд. та відп. ред. Ю. О. Волошин. К., 2009. С. 477–493. 2. Гетьман А. П. Екологічна політика держави: конституційно-правовий аспект. Тридцять лет с экологическим правом : избранные труды. Харьков, 2013. С. 205–212. 3. Коломоєць Т. О. Адміністративна деліктологія та адміністративна деліктність. Адміністративне право України : підручник / за заг. ред. Т. О. Коломоєць. Київ, 2009. С. 195–197. 4. Алексєєв В. М. Правовий статус людини та його реалізація у взаємовідносинах держави та суспільства в державному управлінні в Україні. Теоретичні засади взаємовідносин держави та суспільства в управлінні : монографія. Чернівці, 2012. С. 151–169.
Частина видання: матеріалів конференцій (тези, доповіді)	<ol style="list-style-type: none"> 1. Антонович М. Жертви геноцидів першої половини ХХ століття: порівняльно-правовий аналіз. Голодомор 1932-1933 років: втрати української нації : матеріали міжнар. наук.-практ. конф., м. Київ, 4 жовт. 2016 р. Київ, 2017. С. 133–136. 2. Анциперова І. І. Історико-правовий аспект акту про бюджет. Дослідження проблем права в Україні очима молодих вчених : тези доп. всеукр. наук.-практ. конф. (м. Запоріжжя, 24 квіт. 2014 р.). Запоріжжя, 2014. С. 134–137. 3. Кононенко Н. Методология толерантности в системе общественных отношений. Формирование толерантного сознания в обществе : материалы VII междунар. антитеррорист. форума (Братислава, 18 нояб. 2010 г.). Киев, 2011. С. 145–150. 4. Микитів Г. В., Кондратенко Ю. Позатекстові елементи як засіб формування медіакультури читачів науково-популярних журналів. Актуальні проблеми медіаосвіти в Україні та світі : зб. тез доп. міжнар. наук.-практ. конф., м. Запоріжжя, 3-4 берез. 2016 р. Запоріжжя, 2016. С. 50–53.

Продовження таблиці 6.1

1	2
Частина видання: довідкового видання	<ol style="list-style-type: none"> 1. Кучеренко І. М. Право державної власності. Великий енциклопедичний юридичний словник / ред. Ю. С. Шемшученко. Київ, 2007. С. 673. 2. Пирожкова Ю. В. Благодійна організація. Адміністративне право України : словник термінів / за ред.: Т. О. Коломoeць, В. К. Колпакова. Київ, 2014. С. 54–55. 3. Сірий М. І. Судова влада. Юридична енциклопедія. Київ, 2003. Т. 5. С. 699.
Частина видання: продовжуваного видання	<ol style="list-style-type: none"> 1. Коломoeць Т. О. Оцінні поняття в адміністративному законодавстві України: реалії та перспективи формулювання їх застосування. Вісник Запорізького національного університету. Юридичні науки. Запоріжжя, 2017. № 1. С. 36–46. 2. Левчук С. А., Хмельницький А. А. Дослідження статичного деформування складених циліндричних оболонок за допомогою матриць типу Гріна. Вісник Запорізького національного університету. Фізико-математичні науки. Запоріжжя, 2015. № 3. С. 153–159. 3. Левчук С. А., Рак Л. О., Хмельницький А. А. Моделювання статичного деформування складеної конструкції з двох пластин за допомогою матриць типу Гріна. Проблеми обчислювальної механіки і міцності конструкцій. Дніпропетровськ, 2012. Вип. 19. С. 212–218. 4. Тарасов О. В. Міжнародна правосуб'єктність людини в практиці Нюрнберзького трибуналу. Проблеми законності. Харків, 2011. Вип. 115. С. 200–206.
Частина видання: періодичного видання (журналу, газети)	<ol style="list-style-type: none"> 1. Кулініч О. О. Право на освіту в системі конституційних прав людини і громадянина та його гарантії. Часопис Київського університету права. 2007. № 4. С. 88–92. 2. Коломoeць Т., Колпаков В. Сучасна парадигма адміністративного права: генеза і поняття. Право України. 2017. № 5. С. 71–79. 3. Біленчук П., Обіход Т. Небезпеки ядерної злочинності: аналіз вітчизняного і міжнародного законодавства. Юридичний вісник України. 2017. 20-26 жовт. (№ 42). С. 14–15. 4. Bletskan D. I., Glukhov K. E., Frolova V. V. Electronic structure of 2H-SnSe₂: ab initio modeling and comparison with experiment. Semiconductor Physics Quantum Electronics & Optoelectronics. 2016. Vol. 19, No 1. P. 98–108.
Електронні ресурси	<ol style="list-style-type: none"> 1. Влада очима історії : фотовиставка. URL: http://www.kmu.gov.ua/control/uk/photogallery/gallery?galleryId=15725757& (дата звернення: 15.11.2017). 2. Шарая А. А. Принципи державної служби за законодавством України. Юридичний науковий електронний журнал. 2017. № 5. С. 115–118. URL: http://lsey.org.ua/5_2017/32.pdf. 3. Ганзенко О. О. Основні напрями подолання правового нігілізму в Україні. Вісник Запорізького національного університету. Юридичні науки. Запоріжжя, 2015. № 3. – С. 20–27. – URL: http://ebooks.znu.edu.ua/files/Fakhovivydannya/vznu/juridichni/VestUr2015v3/5.pdf. (дата звернення: 15.11.2017). 4. Яцків Я. С., Маліцький Б. А., Бублик С. Г. Трансформація наукової системи України протягом 90-х років ХХ століття: період переходу до ринку. Наука та інновації. 2016. Т. 12, № 6. С. 6–14. DOI: https://doi.org/10.15407/scin12.06.006.

7 Методичні вказівки до оформлення графічних документів

Графічна частина з конструкторськими розробками (загальний вид, схеми, складальні кресленики, деталювання) повинна бути представлена не менш ніж 3-ма аркушами формату А1.

Частина інформації, при необхідності, надається на плакатах (фізична модель процесу, розрахункові формули, цифрові та табличні результати та інш.), листи формату А1. Плакати виконуються у відповідності з ГОСТ 2.605-68 (Плакаты учебно-технические. Общие технические требования).

Загальна кількість графічного матеріалу повинна бути не менше 8 листів формату А1.

7.1 Кресленик загального виду

Кресленик загального виду (ГОСТ 2.118-73, ГОСТ 2.120-73) – це документ, що визначає конструкцію виробу, взаємодію його складових частин і пояснює принцип роботи виробу.

На кресленнику загального виду повинні бути:

- а) зображення видів, розрізів, перерізів, нанесені надписи і текстова частина;
- б) вказані найменування (і позначення) складових частин виробу;
- в) наведені необхідні розміри і, якщо необхідно, схема виробу і технічні характеристики.

Найменування і позначення складових частин виробу вказують трьома способами:

- а) на полках ліній-виносок, проведених від деталей на кресленнику загального виду;
- б) в таблиці, що розміщується на кресленнику загального виду (рис. 7.1);
- в) в таблиці, виконаній на окремих аркушах формату А4 в якості наступних листів. Кресленик загального виду.

Поз.	Позначення	Найменування	Кіл.	Дод. вказ.

Поз.	Позначення	Найменування	Кіл.	Матеріал	Дод. вказ.

Рисунок 7.1 – Таблиця складових частин виробу на кресленнику загального виду

Кресленик загального виду оформлюється у відповідності до правил, встановлених для робочих креслень (рис. 7.2):

- а) на аркуші паперу певного формату наноситься внутрішня рамка і в правому нижньому куті – основний надпис згідно ГОСТ 2.104-68;
- б) над основним надписом залишають місце для розміщення таблиці складових частин виробу і текстової частини;
- в) на кресленик наносять всі необхідні зображення – види, розрізи, виносні елементи;
- г) розроблюють таблицю складових частин виробу і наносять на кресленику загального виду над основним надписом, або на окремих листах формату А4;
- д) на кресленик наносять лінії-виноски, над полками ліній-виносок наносять номери складальних одиниць і деталей;

е) цифри, що відповідають номерам позицій, проставляють паралельно основному надпису Кресленик таким чином, щоб вони розміщувались на одній горизонтальній або вертикальній лінії;

є) на кресленнику проставляють габаритні та інші необхідні конструктивні розміри;

ж) якщо це необхідно, на кресленнику наводять схему виробу;

з) на полі Кресленик над таблицею складових частин виробу розміщують необхідну текстову частину, за необхідності – текст розміщують в декілька колонок.



Рисунок 7.2 – Схема оформлення кресленника загального виду

7.2 Складальний кресленик

Складальний кресленик згідно ГОСТ 2.109 – 73 (СТ СЭВ 858 – 78, СТ СЭВ 1182 – 78) повинно давати уявлення про розташування і взаємозв'язок складових частин виробу, які з'єднуються і давати можливість здійснювати збирання і контроль складальної одиниці.

У відповідності до ГОСТ 2.108 – 68 для складального Кресленик складається специфікація, яка виконується на окремих листах формату А4.

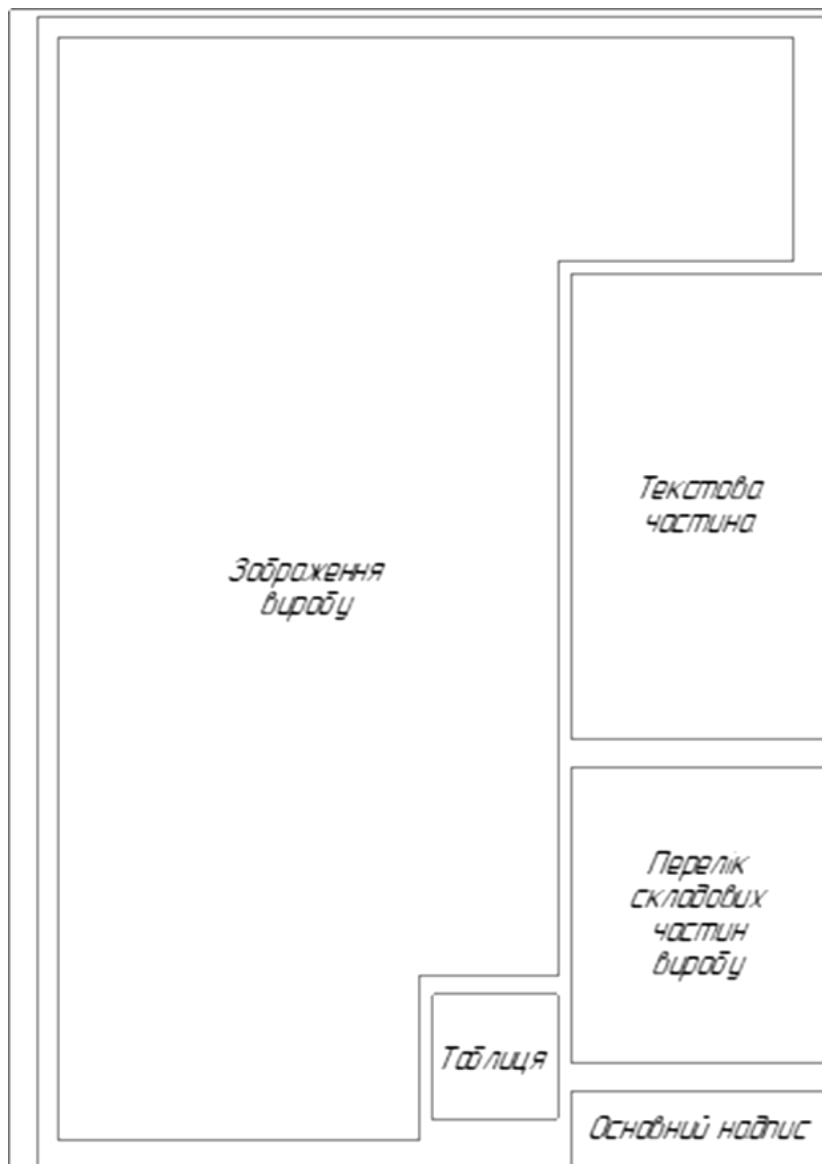
Різноманітні мілкі елементи (фаски, проточки, поглиблення, виступи і т. д.), а також проміжки між стрижнем і отвором на кресленику не показують.

В розрізах і перетинах суміжні деталі штрихують в різні сторони, або в одну сторону – зі зміщенням штрихів або з зміною відстані між ними. На різних видах нахил і частота штриховки кожної деталі зберігають однаковими.

Кулі в розрізах завжди зображують не розсіченими. Гвинти, болти, заклепки, шпильки, шайби, гайки та інші стандартні елементи кріплення при поздовжньому розрізі показуються не розсіченими.

Вироби, деталі яких виготовлені з однорідного матеріалу і з'єднані за допомогою зварювання, пайки, склейки або інших з'єднань, в розрізах можуть зображуватись трьома способами:

а) дотичні деталі штрихуються в одну сторону з зображенням меж деталей суцільними основними лініями;

б) дотичні деталі штрихуються в одну сторону без вказівки меж між ними;

в) дотичні деталі штрихуються з нахилом штрихів в різні сторони – за загальними правилами штрихування суміжних деталей.

Позначення зварювання наносять у відповідності до ГОСТ 2.312 – 72, пайки, склейки та ін. – у відповідності з ГОСТ 2.313 – 68.

7.3 Специфікація виробу

ГОСТ 2.108 – 68 встановлює форму і порядок заповнення специфікації конструкторських документів на вироби.

Специфікація – таблиця (рис. 2.3), яка містить перелік всіх складових частин, які входять в даний виріб, а також конструкторських документів, які відносяться до даного виробу і до його частин, що не специфікуються.

Специфікацію складають на окремих листах А4 на кожну складальну одиницю, комплекс або комплект за формами, наведеними вище.

Специфікація складається з розділів, які наводять в наступній послідовності: «Документація», «Комплекси», «Складальні одиниці», «Деталі», «Стандартні вироби», «Інші вироби», «Матеріали», «Комплекти». Наявність тих чи інших розділів в таблиці специфікації визначається складом виробу, що специфікується.

Найменування кожного розділу вказують у вигляді заголовка в графі «Найменування» і підкреслюють тонкою лінією.

Нижче кожного заголовку повинен бути один вільний рядок, вище – не менше одного вільного рядка. Заповнення граф специфікації виконують зверху вниз.

В графі «Позначення» вказують: в розділі «Документація» - позначення документів, що записуються по ГОСТ 2.201 – 80, в розділах «Стандартні вироби», «Інші вироби» і «Матеріали» - графу не заповнюють.

В графі «Найменування» вказують:

а) в розділі «Документація» для документів, що входять в основний комплект документів виробу, що специфікується і складаються на даний виріб, - тільки найменування документів, наприклад: «Складальне Кресленик», «Габаритне Кресленик» та ін.

б) в розділах «Комплекси», «Складальні одиниці», «Деталі», «Комплекти» - найменування виробів у відповідності з основним написом на основних конструкторських документах цих виробів; в найменування виробу, як правило, не включають інформацію про призначення і розташування виробів;



Рисунок 7.3 – Специфікація виробу

в) в розділі «Стандартні вироби» - найменування і позначення виробів у відповідності з стандартами на ці вироби, наприклад «Болт М12х70.58 ГОСТ 7805 – 70»;

г) в розділі «Інші вироби» - найменування і основі позначення виробів у відповідності з документами на їх постачання з вказуванням позначень цих документів;

д) в розділі «Матеріали» - позначення матеріалів, які встановлені в стандартах і технічних умовах на ці матеріали.

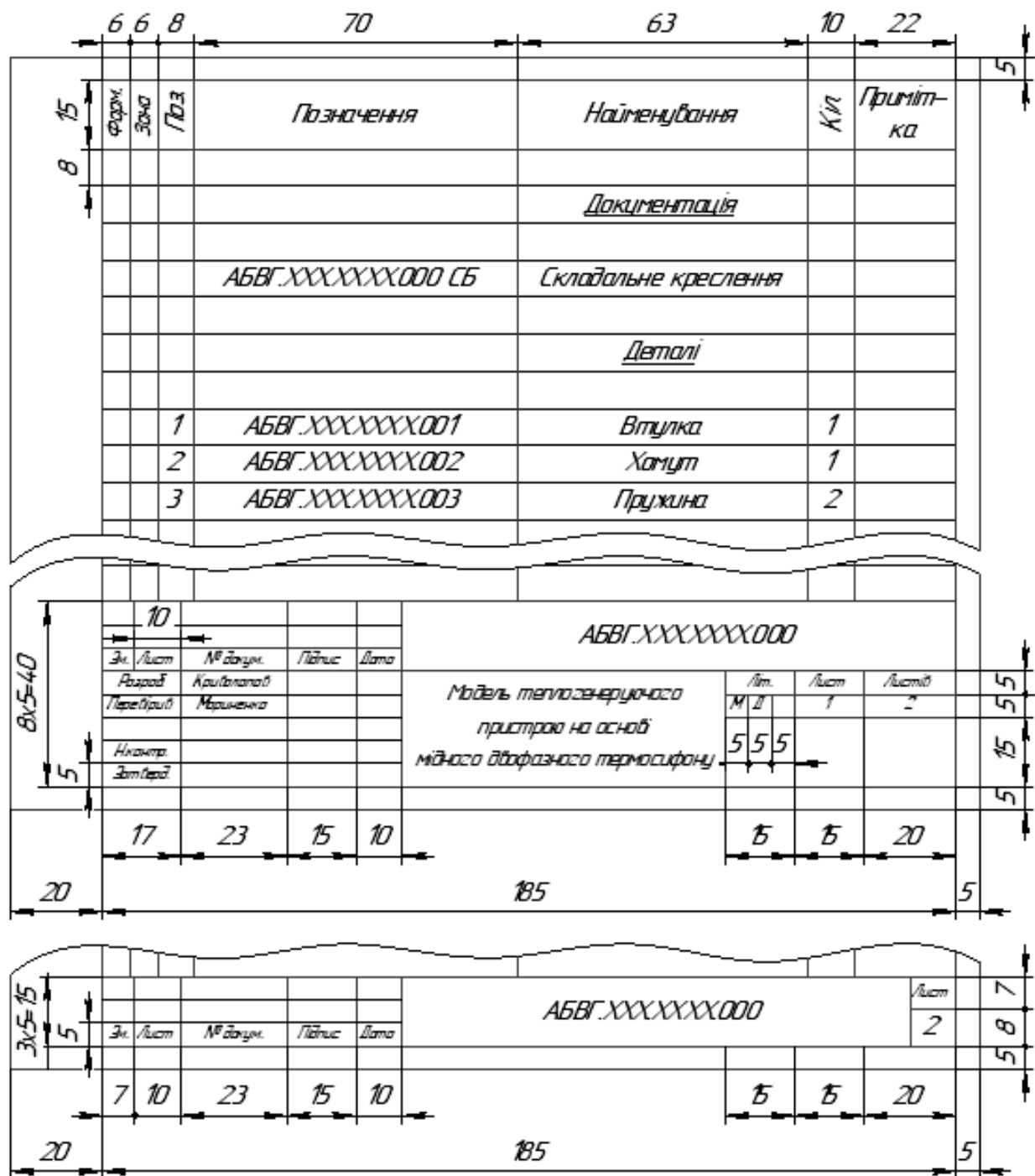
В графі «Примітка» вказують додаткові відомості для планування і організації виробництва, а також інші відомості, які відносяться до записаних в специфікацію виробів, матеріалів і документів, наприклад, для деталей, на які не випущені кресленики, - масу.

Якщо складальну одиницю виготовляють наплавленням чи заливкою деталей сплавом, гумою та іншими матеріалами і креслять на форматі А4, специфікацію і зображення допускається зображувати на одному листі.

Основний напис виконують за формою 1 з ГОСТ 2.104 – 68.

7.4 Позначення швів зварних з'єднань, з'єднань пайкою і склеюванням, шорсткості поверхні, допусків і посадок

Умовне зображення позначення швів зварних з'єднань за ГОСТ 2.312-72 показано на рисунку 7.4.

Допоміжні знаки:

 – напливи і нерівності шва обробити із плавним переходом до основного металу;

 – шов виконаний при монтажі виробу, тобто, при встановленні його по монтажному кресленню на місце застосування;

 – шов по не замкнутій лінії (знак використовується, якщо розташування шва ясно із Кресленик).

Використовуються наступні державні стандарти на різні види зварних з'єднань:

- ГОСТ 5264-69. Шви зварних з'єднань. Ручна електродугова зварка. Основні типи і конструктивні елементи.
- ГОСТ 8713-70. Шви зварних з'єднань. Автоматична і напівавтоматична зварка під флюсом.

- ГОСТ 14776-69. Шви зварних з'єднань електрозакріплювальні.
- ГОСТ 14806-69. Шви зварних з'єднань. Дугова зварка алюмінію і алюмінієвих сплавів.
- ГОСТ 15878-70. З'єднання зварні, що виконуються контактною електрозваркою.
- ГОСТ 16038-70. Шви зварних з'єднань трубопроводів із міді і мідно-нікелевого сплаву.
- ГОСТ 16310-70. Шви зварних з'єднань із вініпласту і поліетилену та ін.

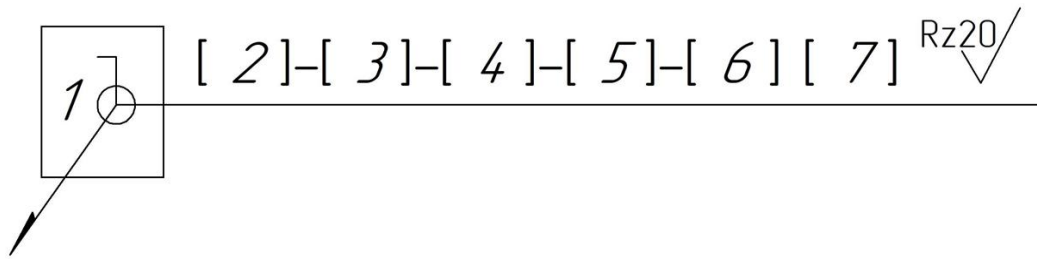

а)

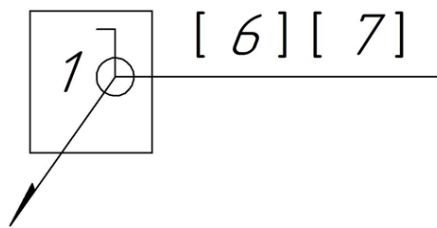

б)

а – структура умовного позначення стандартного зварного шва; б – структура не стандартного шва і одиночної точки;

1 – допоміжні знаки монтажного шва і шва по замкнутій лінії; 2 – позначення стандарту на типи і конструктивні елементи шва; 3 – буквено-цифрове позначення по відповідному стандарту; 4 – умовне позначення способу зварювання по відповідному стандарту (допускається не вказувати); 5 – знак прямокутного трикутника і розмір катета шва згідно стандарту; 6 – через дефіс для переривчастого шва (Z) – розмір довжини провареної ділянки і розмір кроку, для одиночної зварної точки (∕) – розмір діаметра точки; 7 – допоміжні знаки

Рисунок 7.4 – Умовне зображення позначення швів зварних з'єднань

Перераховані стандарти встановлюють такі види з'єднань: С – стикове, У – кутове, Т – таврове, Н – нахлестом і надають буквено-цифрові позначення шва. Наприклад: С1, С2..., У1, У2..., Т1, Т2..., Н1, Н2... Буква позначає вид

зварного з'єднання, цифра або число – порядковий номер шва за даним стандартом.

Приклад умовного позначення шва показаний на рисунку 7.5.



Рисунок 7.5 – Приклад умовного позначення шва

Позначення на рис. 7.5 означає, що це шов таврового з'єднання без скосу кромки, двосторонній, переривчастий із шаховим розташуванням, виконаний дуговою ручною зваркою в захисних газах металевим електродом, що не плавиться по замкнутій лінії, катет шва 6 мм, довжина провареної ділянки 50 мм, крок 100 мм, напливи і нерівності шва обробляються із плавним переходом до основного матеріалу, шорсткість поверхні шва третього класу.

Приклад позначення з'єднання пайкою і склеюванням показують за ГОСТ 2.313-68 І СТ СЭВ 138-74. Пайку в розрізах і на видах зображують суцільною лінією товщиною 2s (табл. 7.1, рис. 7.6).

Таблиця 7.1 – Умовне позначення з'єднання пайкою, склеюванням і зшиванням

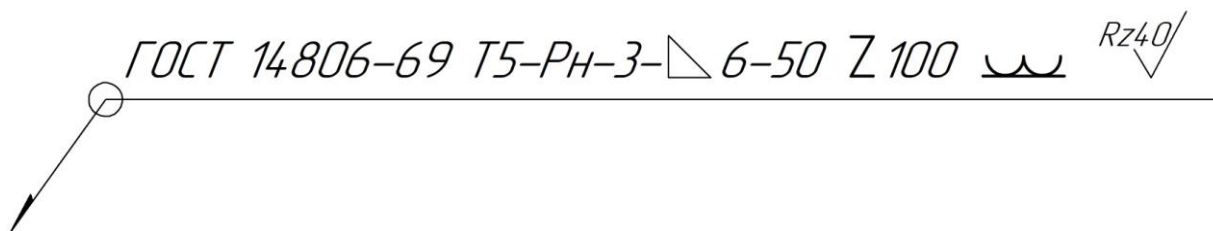
Знак	Застосування	Позначення
	Шви пайкою	
	Шви склеюванням	
	Шви зшиванням	

Позначення пайки і марки клею вказують по відповідним стандартам або технічним умовам в специфікації в розділі «Матеріали». Вимоги до якості швів записують в технічні вимоги; в цьому випадку номер пункту технічних вимог (п.2) записуються на полці виносної лінії.

Позначення шорсткості поверхонь регламентується згідно ГОСТ 2789-73 та ГОСТ 2.309-73. ГОСТ 2789-73 встановлює підвищені вимоги до якості виробу, обробленні різанням і іншими методами, наприклад, прокатуванням, пресуванням, відливанням і т. д.

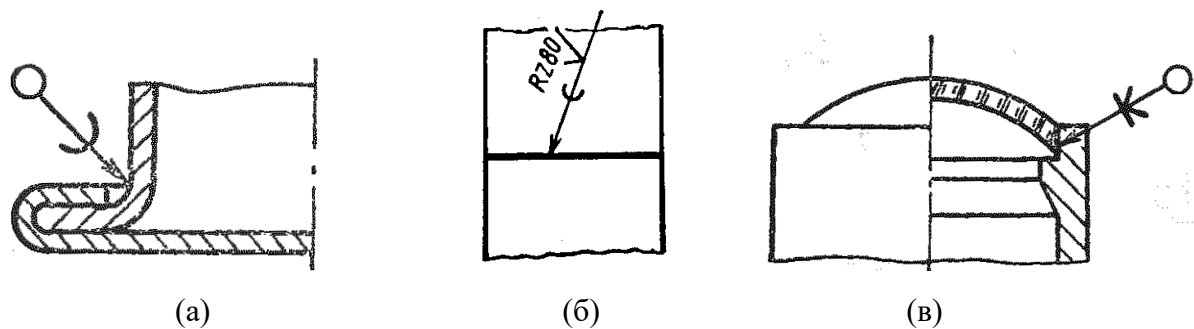

(а) пайка по замкнутій лінії; б – пайка із позначенням шорсткості поверхні; в – шов, виконаний склеюванням

Рисунок 7.6 – Приклад з'єднання пайкою і склеюванням

Шорсткість поверхні – сукупність нерівностей поверхні з відносно малими кроками на базовій довжині L . Базова довжина – довжина базової лінії, що використовується для виділення нерівностей, які характеризують шорсткість поверхні.

Структура позначень шорсткості поверхонь згідно ГОСТ 2.309-73 показана на рисунку 7.7.



Рисунок 7.7 – Структура позначень шорсткості поверхонь

Профіль нерівностей поверхні показаний на рисунку 7.8.

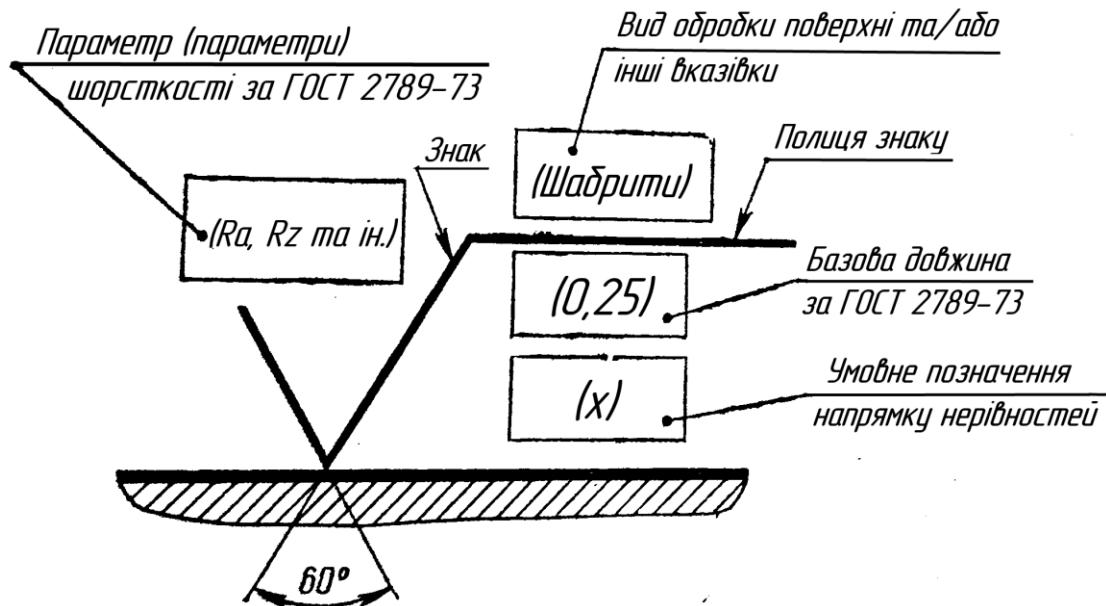

Рисунок 7.8 – Профіль нерівностей поверхні

Стандарт встановлює дві групи параметрів:

1) Ra – середнє арифметичне відхилення профіля в межах базової довжини

(100 – 0,008 мкм), визначається за формулою $Ra = \frac{1}{l} \int_0^l |y(x)| dx$ або $Ra \approx \frac{1}{n} \sum_{i=1}^n |y_i|$

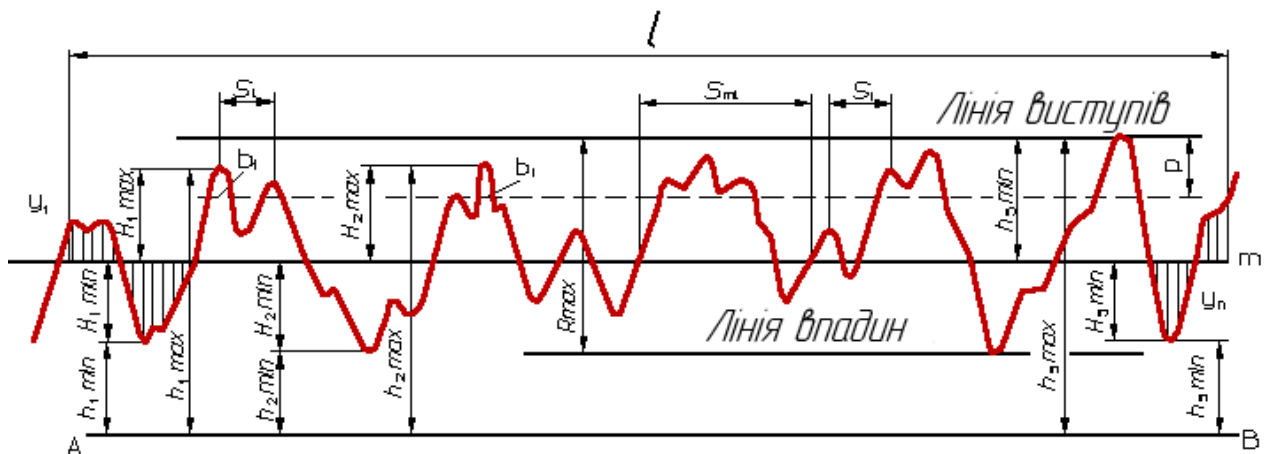
Rz – висота нерівностей профілю по десяти точкам, встановленим в межах (1600 – 0,025 мкм), визначається за формулою

$$Rz = \frac{1}{5} \left(\sum_{i=1}^5 |H_i \max| + \sum_{i=1}^5 |H_i \min| \right)$$

2) S – середній крок нерівностей профіля по вершинам, встановлено в межах 12,5 – 0,002 мм.

Форми і розміри знаків шорсткості поверхні показані на рис. 7.9.

Приклад нанесення позначень шорсткості поверхні за ГОСТ 2.309-73 показаний на рисунку 7.10.

Класи шорсткості поверхні приведені у таблиці 7.1.

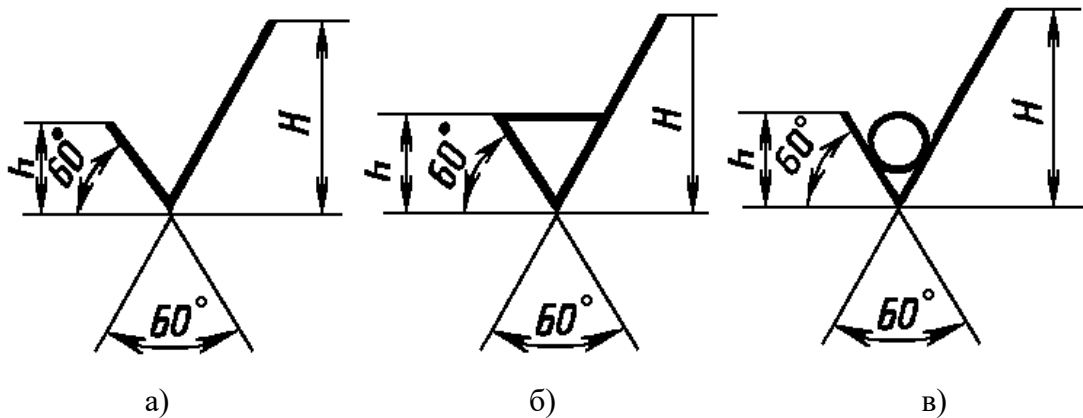

а – шорсткість поверхні, вид обробки якої конструктором не встановлюється; б – позначення шорсткості поверхні, яка повинна бути утворена видаленням шару матеріалу, наприклад, фрезерування, свердління, шліфування, полірування і т. д.; в – при позначенні шорсткості поверхні, яка повинна бути утворена без видалення шару матеріалу, наприклад, виплавою, ковкою, об'ємною штамповкою, прокатом, волочінням і т. інш.

Рисунок 7.9 – Форми і розміри знаків шорсткості поверхні



Рисунок 7.10 – Приклад нанесення позначень шорсткості поверхні

Таблиця 7.2 – Класи шорсткості поверхні

Класи шорсткості за ГОСТ 2789-73	Параметри шорсткості, мкм		Базова довжина l , мм
	Ra	Rz	
1	—	320; 250; 200; 160	8,0
2	—	125; 100; 80	
3	—	63; 50; 40;	
4	—	32; 25; 20	
5	—	16; 12; 10; 5	
6	2,5; 2,0; 1,6; 1,25	—	0,8
7	1,0; 0,80; 0,63	—	
8	0,50; 0,40; 0,32	—	
9	0,25; 0,20; 0,16	—	
10	0,125; 0,100; 0,080	—	
11	0,063; 0,050; 0,040	—	0,25
12	0,032; 0,025; 0,020	—	
13	—	0,100; 0,080; 0,063; 0,050	0,08
14	—	0,040; 0,032; 0,025	

Позначення допусків і посадок виконується за СТ СЭВ 144-75, СТ СЭВ 145-75.

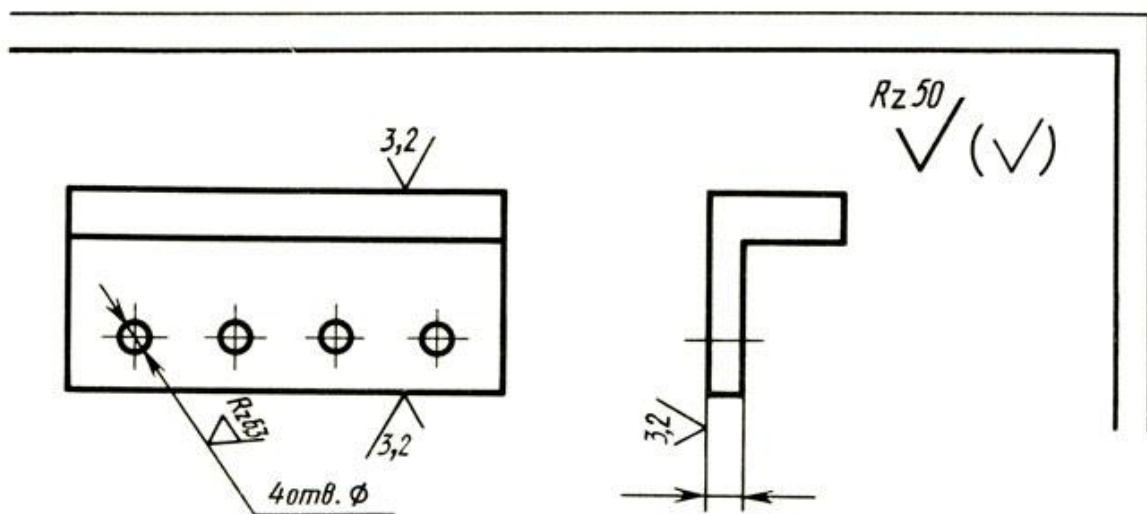
Так, номінальний розмір – це розмір відносно якого визначаються граничні розміри і який служить початком відліку відхилень. Дійсний розмір – розмір, що отримано в результаті виміру деталі з допустимою похибкою. Два граничних розміри, між якими повинен знаходитися дійсний розмір, називаються граничними розмірами.

Допуск розміру – різниця між найбільшим і найменшим граничними розмірами. Різниця між найбільшим граничним розміром і номінальним називається верхня межа відхилення; різниця між найменшим граничним розміром і номінальним називається нижня межа відхилення (рис. 2.11).



Рисунок 7.11 – Приклад позначення верхньої і нижньої меж відхилення

Для умовного позначення допусків в стандарті СТ СЭВ 145-75 використовують латинські букви і цифри. Так позитивне відхилення отворів позначають прописними літерами *A, B, C, D, E, F, G, H*, негативне відхилення валів – відповідно – малими літерами *a, b, c, d, e, f, g, h*; негативне відхилення отворів позначають прописними літерами *K, M, N, P, R, S, T, U, V, X, Y, Z*, а позитивне відхилення валів – малими літерами *k, m, n, p, r, s, t, u, v, x, y, z*.

Допуски, величина яких залежить від номінальних розмірів, позначаються цифрами (квалітет). Квалітет – це сукупність допусків, що відповідають однаковому степеню точності для всіх номінальних розмірів.

Приклад такого умовного позначення допусків показаний на рисунку 2.12.

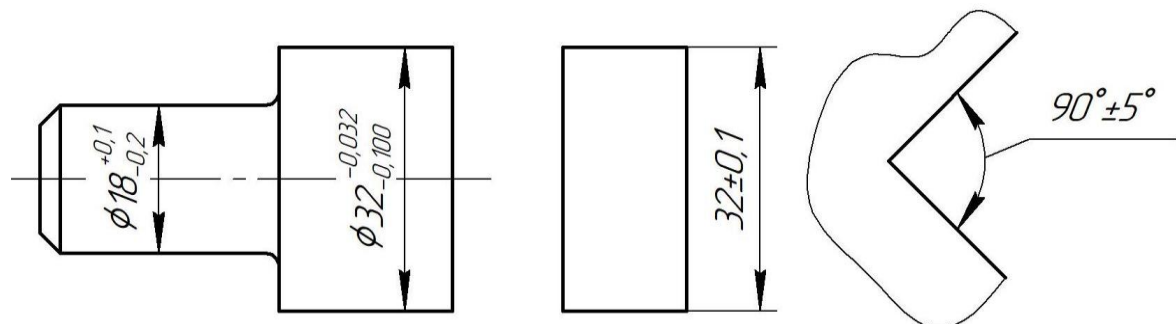

Рисунок 7.11 – Умовні позначення допусків за стандартом СТ СЭВ 145-75

7.5 Схеми і діаграми

Розміри умовних графічних позначень елементів систем на кресленнях і схемах приймають без додержання масштабу.

Приклади позначення деяких елементів представлено нижче

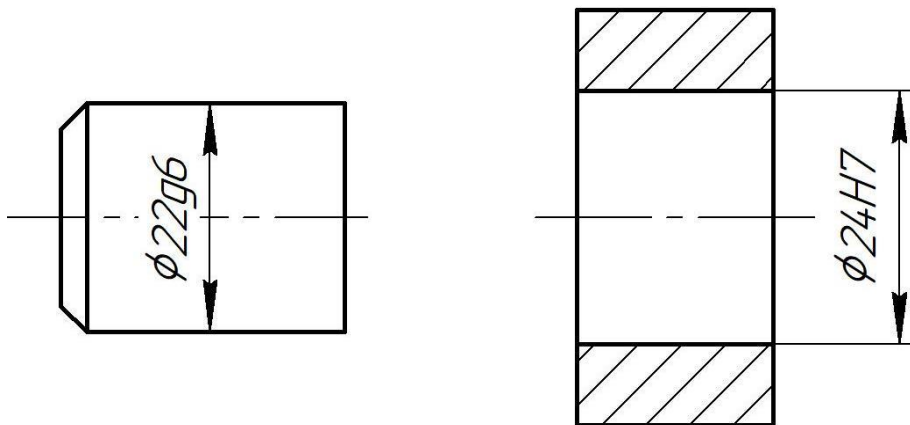
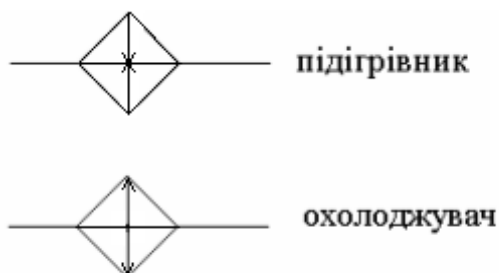

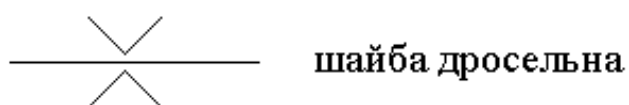
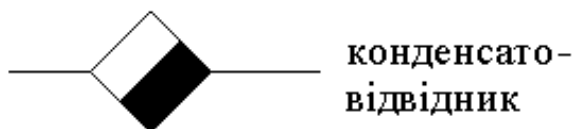
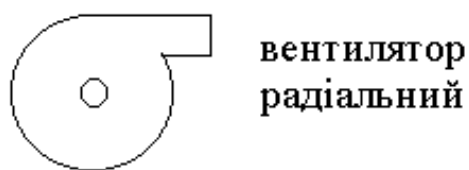
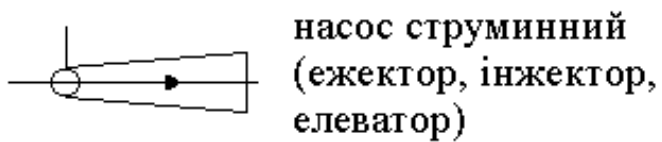
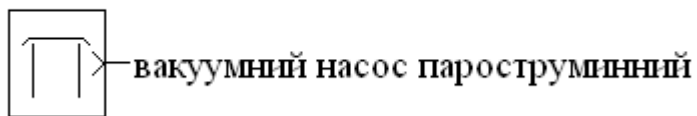
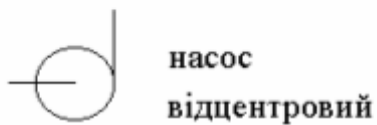
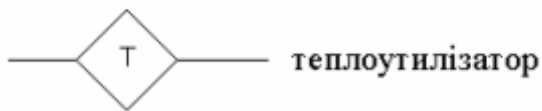
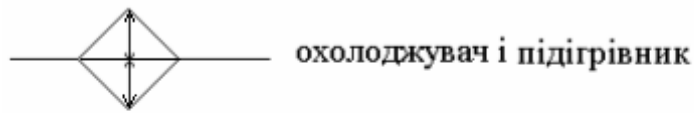

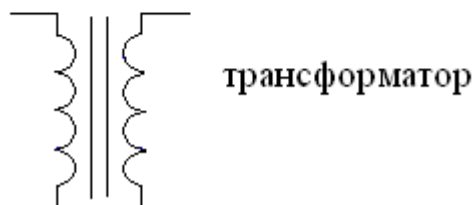
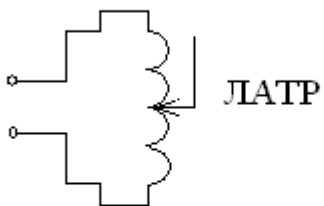
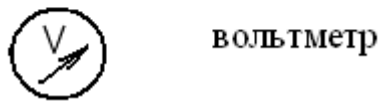
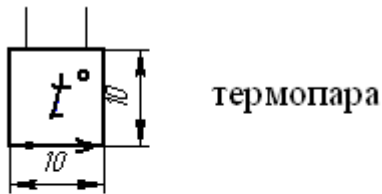

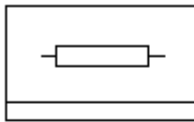

електронагрівач

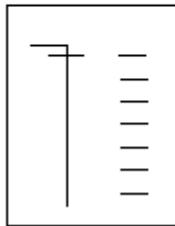

перемикач
багатоточковий

Правила виконання діаграм встановлює ГОСТ 2.319-81. Діаграми без шкал використовують для інформаційного відображення функціональних зв'язків величин. У цьому випадку координатні осі закінчують стрілками. У діаграмах зі шкалами стрілки можуть бути використані за межами шкал. Як шкали використовують координатні осі або лінії координатної сітки, яка обмежує поле діаграм. Поряд з поділками сітки або штрихами на початку і в кінці шкали повинні бути вказані відповідні значення величин. Позначення величин слід розміщувати посередині шкали з її зовнішньої сторони, а при об'єднанні символу з позначенням одиниці виміру – у кінці шкали після останнього числа. Одиниці виміру кутів проставляють один раз – біля останнього числа шкали.

Діаграма може мати найменування, а також пояснювальну частину. Дозволяється використовувати графічні позначення (точки, хрестики та інше.) для точок діаграми, отриманих за допомогою вимірів або розрахунків. Дозволяється також писати найменування, символи величин або номери біля ліній на діаграмі. Символи, номери і графічні позначення пояснюють у пояснювальній частині.

Для схем та діаграм рекомендується товщина основної лінії 0,5...1,0 мм, розмір шрифту – не менше Б10.

7.6 Плакати

Плакати виконуються у відповідності з ГОСТ 2.605-68 (Плакаты учебно-технические. Общие технические требования) на листах формату А1.

Кожен плакат повинен містити заголовок, зображення, пояснювальний текст (при необхідності) та відомості про його приналежність. Замість основного напису в правому нижньому куту аркуша виконують рамку розміром 185x40 мм (рис.7.12), в якій записують:

До магістерської дисертації на тему
.....
Виконав магістрант групи.....
Керівник

Рисунок 7.12 – Основний напис для плакату

Колірність зображення на плакатах допускається, рамка – обов’язкова. Плакати не нумеруються, входять в кількість мінімального об’єму листів графічної частини.

7.7 Формати аркушів. Розміщення основного напису і додаткових граф

Формати аркушів креслеників і схем вибираються у відповідності з ГОСТ 2.301 - 68. Рекомендується використовувати формат А1 (594x841) для креслень загального виду, схем, збірних креслень і формат А4 (210x297) для креслень деталей.

Позначення вибраного формату наносять на аркуші над основним написом у вигляді «Формат А1». Тема дисертації розміщується на вільному полі кресленика над основним написом.

Для форматів більших від А4 варіанти розміщення основного напису і додаткових граф подані на рисунках 7.13 і 7.14.

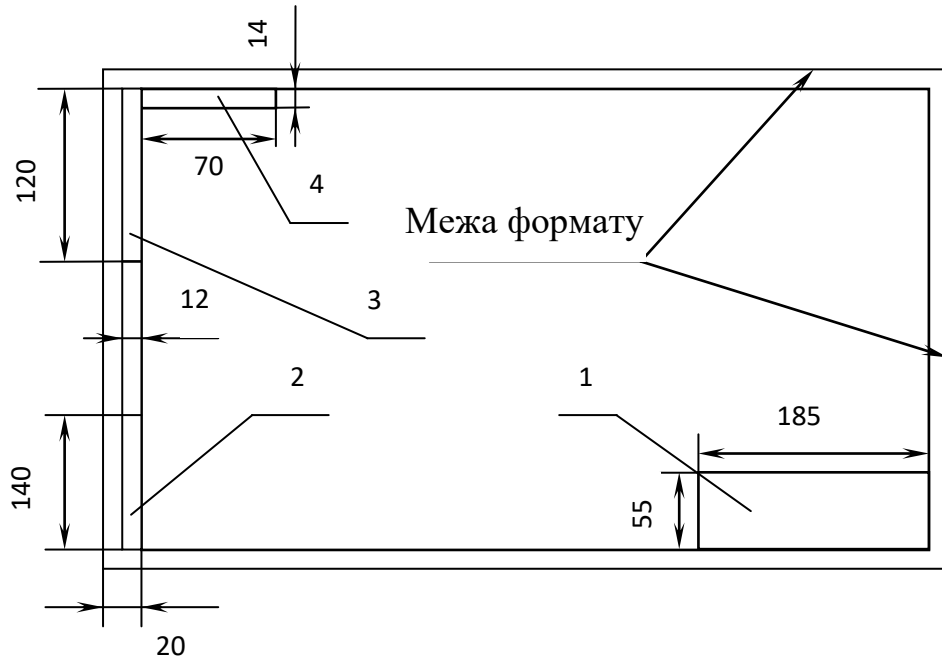

1-основний напис по формі на рисунку 3; 2,3-додаткові графи у вигляді рамок, в дипломному проекті не заповнюються; 4-додаткова графа з позначенням документа (шифром), повернутим на 180° по відношенню до позначення документа в основному написі

Рисунок 7.13 - Розміщення основного напису і додаткових граф при розміщенні основного напису вздовж довгої сторони



Рисунок 7.14 - Розміщення основного напису і додаткових граф при розміщенні основного напису вздовж короткої сторони аркуша (позиції аналогічні до позицій на рисунку 7.13)

8 Підготовка до захисту магістерської дисертації

8.1 Відгук керівника та рецензування

Студент зобов'язаний представити остаточний варіант магістерської дисертації, підготовленої відповідно до цього навчального посібника і підписаний ним на титульному аркуші, керівнику не менш ніж за три тижні до призначеної дати захисту.

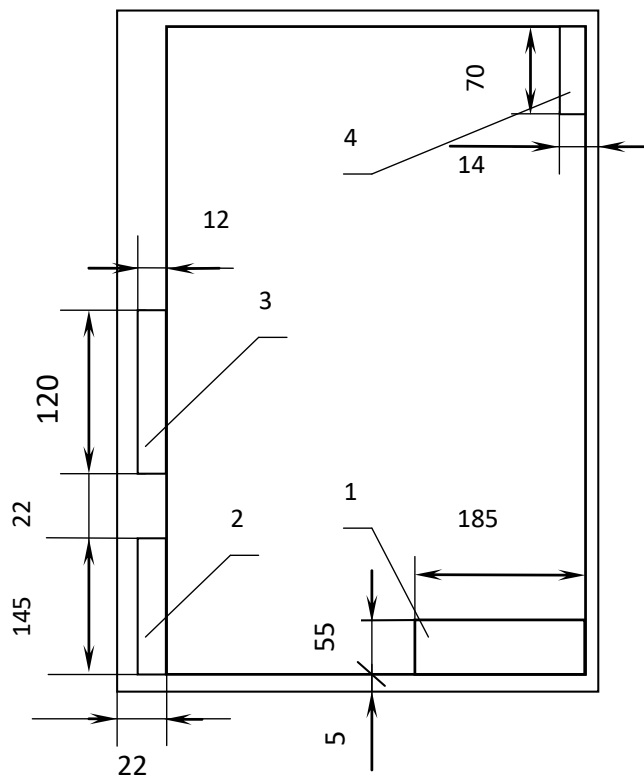
Керівник перевіряє дисертацію і складає про неї письмовий відгук протягом семи календарних днів після отримання закінченої роботи від студента. Після підпису дисертаційної роботи керівник, згідно «Положення про систему внутрішнього забезпечення якості вищої освіти в КПІ ім. Ігоря Сікорського», «Політика, стандарти та процедури дотримання академічної доброчесності», відправляє пояснювальну записку відповідальній особі на кафедрі для перевірки на академічний плагіат програмою пошуку збігів/ідентичності/схожості тексту від компанії Unicheck (https://document.kpi.ua/2017_1-437). Результати перевірки надаються керівнику та секретарю екзаменаційної комісії і робота розміщується на кайті кафедри.

У разі схвалення роботи керівник рекомендує винести її на захист. У відгуку наукового керівника повинні бути розкриті наступні характеристики роботи:

- актуальність обраної теми;
- глибина огляду літератури, повнота використання нормативного і наукового матеріалу;
- ступінь розкриття теми студентом;
- наукова новизна;
- практична значимість;
- дискусійні положення роботи;
- ступінь самостійності студента в проведенні дослідження і оцінці досягнутих результатів;

- складність використаних методів аналізу проблеми;
- позитивні та негативні сторони роботи;
- оцінка за роботу.

Форма відгуку наукового керівника наведена у додатку І.

Не пізніше, ніж за сім календарних днів до захисту, зшита і підписана студентом і науковим керівником дисертація з письмовим відгуком наукового керівника передається на кафедру. Даний варіант дисертації є остаточним і не підлягає доопрацюванню або заміні.

До захисту допускається робота, що отримала відгук наукового керівника та рецензію рецензента (додаток К).

Рецензентам рекомендується використовувати єдиний формат написання рецензії.

Оцінка роботи здійснюється на підставі критеріїв, встановлених для відгуку наукового керівника. Для зовнішніх рецензентів допускається використання вільної форми написання рецензії.

При підготовці рецензії на магістерську дисертацію рецензентам слід мати на увазі, що зміст дисертації має виявити рівень загальнотеоретичної та спеціальної підготовки магістранта до профілю майбутньої роботи, його здатності та вміння використовувати теоретичні та практичні знання, уміння та досвід, отримані у вищому навчальному закладі для рішення інноваційних завдань за відповідною спеціальністю.

Написанню рецензії має передувати уважний розгляд усіх розділів роботи, включаючи наведений фактичний матеріал і розрахунки, виявлення її переваг і недоліків у частині теоретичних положень і в практичному відношенні, а також в оформленні.

Текст рецензії має бути написаний розбірливим почерком або надрукований на відповідному бланку.

Обсяг відгуку та рецензії повинні становити від однієї до трьох сторінок друкованого тексту.

Дисертація разом з письмовими відгуками наукового керівника і рецензента повинна бути представлена відповідальному секретарю ЕК не пізніше, ніж за один робочий день до захисту.

8.2 Нормоконтроль і попередній захист

Після затвердження роботи керівником, магістерська дисертація (пояснювальна записка і графічна частина) проходить перевірку на відповідність нормативним документам щодо оформлення технічної документації (нормоконтроль). Для проведення нормоконтролю кафедрою призначається викладач, який має відповідний досвід.

Попередній захист магістерської дисертації (передзахист) – це спеціальні слухання, метою яких є визначення ступеня готовності випускника до захисту магістерської дисертації. Для проведення попередній захисту по кожній освітній програмі кафедрою призначається комісія, яка складається з фахових викладачів кафедри.

Підготовка до передзахисту складається з наступних етапів:

1. Повністю завершити написання дисертації, надрукувати її екземпляр, який можна не брошурувати.
2. Представити роздруковану дисертацію для перевірки нормоконтролеру з метою виявлення та усунення недоліків роботи.
3. Пройти перевірку магістерської дисертації на академічний плагіат, отримати довідку.
4. Підготувати ілюстративний матеріал: плакати, слайди, роздатковий матеріал (таблиці, схеми, рисунки, виконані на окремих аркушах А4 в кількості, що відповідає кількості присутніх на передзахисті), презентацію. Ілюстративний матеріал для передзахисту має бути максимально наближеним до матеріалу, який планується використовувати на захисті.

5. Продумати та підготувати текст доповіді, яка передбачає демонстрацію слайдів або графічного матеріалу у певній послідовності.

На попередньому захисті магістрант повинен представити роздрукований екземпляр дисертації та зробити доповідь із використанням ілюстративного матеріалу перед комісією.

Допуск магістранта до захисту магістерської дисертації здійснює завідувач кафедри на підставі: висновків за результатами попереднього захисту дисертації (включає аналіз перевірки роботи на академічний плагіат), ознайомлення з рефератом дисертації, відгуком наукового керівника і рецензією рецензента.

8.3 Процедурний порядок захисту магістерських дисертацій

Завершальним етапом виконання студентом дисертації є її захист, що проводиться на підставі наказу про підсумкову державну атестацію.

Захист здійснюється на засіданні Екзаменаційної комісії (ЕК) та є відкритим. У період дистанційного навчання захист відбувається онлайн, магістрант обов'язково представляє презентацію зі всіма матеріалами роботи (основна частина, графічний матеріал, довідка про впровадження, відгук керівника, рецензія).

Порядок захисту відбувається в наступному порядку.

1. Оголошення секретарем екзаменаційної комісії «про виконання студентом учбового плану і його випускної характеристики».

2. Доповідь дипломника (до 10 хвилин). Виступ слід починати з обґрунтування актуальності обраної теми, опису проблеми і формулювання мети роботи, а потім в послідовності по розділах розкривається основний зміст роботи, звертаючи особливу увагу на найбільш важливі питання і отримані практичні результати. У заключній частині доповіді перераховуються загальні висновки, пропозиції (рекомендації), сформульовані автором в результаті проведення дослідження, відзначаються наукова новизна і практична

значимість роботи. Мова магістранта під час доповіді повинна бути вільною, захист не повинен зводитися до прочитання заздалегідь підготовленого тексту доповіді. Вітається використання комп'ютерної техніки з демонстрацією на екрані слайдів презентації.

3. Питання членів ЕК, а також присутніх і відповіді дипломника. Крім питань по суті виконаного проекту, можуть задаватися питання економічного характеру, а також по вивчених в інституті дисциплінах, які знайшли відображення в дисертації.

4. Оголошення відгуку керівника і рецензента на магістерську роботу (керівник).

5. Відповіді дипломника на зауваження у відгуку та рецензії.

6. Після заключного слова студента процедура захисту дисертації вважається закінченою.

При проведенні захисту кваліфікаційної роботи кожний член ЕК оцінює якість кваліфікаційної роботи та якість її захисту згідно з рейтинговою системою оцінювання (РСО) кваліфікаційних робіт.

Рейтингова оцінка з магістерської дисертації має дві складові.

Перша (стартова) враховує відповідність виконаної студентом дисертації вимогам до атестаційних робіт освітнього ступеня «магістр», а саме, наскільки продемонстровані студентом компетентності відповідають вимогам ОПП, а також якість пояснювальної записки і графічного матеріалу. Друга складова характеризує якість захисту студентом дисертації, тобто вона має оцінити наскільки студент чітко і повно розкрив мету роботи, шляхи її досягнення, глибоко аргументує прийняті рішення, в змозі професійно відстоювати власну точку зору, а також і те, як він володіє професійними знаннями на сучасному рівні. Також враховується наявність акту впровадження роботи; отримані студентами патенти на винахід чи корисну модель або позитивне рішення; опубліковані (або прийняті до друку) статті в науково-технічних журналах; виступи на наукових конференціях з публікацією тез доповідей.

Критерії оцінювання.

Умови допуску до захисту: допуск магістранта до захисту магістерської дисертації здійснює завідувач кафедри на підставі: висновків за результатами попереднього захисту дисертації (включає аналіз перевірки роботи на академічний плагіат), ознайомлення з рефератом дисертації, відгуком наукового керівника і рецензією рецензента.

Визначення суми основних рейтингових балів.

Перша (стартова) складова рейтингу.

$R_D = 30$ (виконання МД) + 10 (нормоконтроль) + 10 (попередній захист) = 50 балів.

Розподіл балів, які отримують магістранти

Виконання магістерської дисертації – максимально 40 балів. Оцінювання виконує науковий керівник, враховуючі обсяг, якість і повноту наданої інформації, виконання календарного плану:

- не менше ніж на 95% виконано всі вимоги – 30...28 балів;
- не значне відставання від виконання календарного плану (до 85% виконання вимог) – 27...25 балів;
- не значне відставання від виконання календарного плану та недостатня якість наданого матеріалу (до 75% виконання вимог) – 24...22 балів;
- відставання від виконання календарного плану та недостатня якість наданого матеріалу (до 65% виконання вимог) – 21...19 балів;
- значне відставання від виконання календарного плану та/або низька якість наданого матеріалу (до 60% виконання вимог) – 18 балів;
- менше 60% виконання вимог – магістерська дисертація потребує доопрацювання.

Оцінювання магістерської дисертації на відповідність нормативним документам щодо оформлення технічної документації (нормоконтроль) здійснює викладач, який має відповідний досвід і призначається кафедрою.

Максимальна кількість балів – 10

- виконані всі вимоги – 10 балів;

- несуттєві помилки або неточності – 9...8 балів;
- помилки та/або неточності, які потребують виправлення – 7...5 балів;
- суттєві помилки та/або неточності, які потребують виправлення – 4...1 балів.

Попередній захист – максимально 10 балів. Оцінюється якість представленого матеріалу (пояснювальна записка, графічний матеріал, доповідь, відповіді на запитання):

- виконані всі вимоги – 10 балів;
- незначні помилки та неточності у відповідях – 9...8 балів;
- не достатня якість наданого матеріалу або помилки та неточності у відповідях – 7...5 балів;
- не достатня якість наданого матеріалу та помилки і неточності у відповідях – 4...1 балів.

Також комісією, яка проводить попередній захист, розглядається довідка про результати перевірки магістерської дисертації на плагіат. Відповідне рішення надається завідувачу кафедри у письмовому виді.

Заохочувальні і штрафні бали

Сума заохочувальних балів не повинна перевищувати 20 балів. Додатково до рейтингу зараховуються бали за:

- отримані сертифікати, що підтверджують участь у науково-практичних, наукових конференціях або проходження спеціалізованих курсів за тематикою магістерської дисертації (3 бали/сертифікат);
- оформлення охоронних документів на право інтелектуальної власності (патент, свідоцтво про винахід), при умові їх подачі – 5 балів/документ;
- отримання охоронних документів на право інтелектуальної власності (патент, свідоцтво про винахід) – 10 балів/документ;
- публікацію статті у науковому журналі за тематикою магістерської дисертації (10 балів/стаття).

Штрафні бали нараховується за:

- не своєчасне подання (без поважної причини) магістерської дисертації до екзаменаційної комісії до 10 балів.

Захист магістерської дисертації. Друга складова рейтингу.

Максимальна кількість балів – 50.

- магістрант чітко і повно розкрив мету роботи, шляхи її досягнення, глибоко аргументує прийняті рішення, професійно відстоює власну точку зору, володіє професійними знаннями на сучасному рівні – 50...48 балів;
- магістрант чітко і повно розкрив мету роботи, шляхи її досягнення, аргументує прийняті рішення, володіє професійними знаннями на сучасному рівні, але допустив незначні неточності у відповідях – 47...45 балів;
- магістрант розкрив мету роботи, шляхи її досягнення, аргументував прийняті рішення, володіє професійними знаннями на сучасному рівні, але допустив незначні помилки у відповідях – 44...42 балів;
- магістрант розкрив мету роботи, шляхи її досягнення, аргументував прийняті рішення, володіє професійними знаннями на сучасному рівні, але допустив помилки у відповідях – 41...37 балів;
- магістрант розкрив мету роботи, шляхи її досягнення, аргументував прийняті рішення, володіє професійними знаннями на достатньому рівні, допустив значні помилки у відповідях – 36...32 балів;
- магістрант не достатньо розкрив мету роботи, шляхи її досягнення, володіє професійними знаннями на достатньому рівні, допустив значні помилки у відповідях – 31...29 балів;
- магістрант не розкрив мету роботи, шляхи її досягнення та/або не достатньо володіє професійними знаннями, та/або не надав відповіді на питання – захист не відбувся.

Сума балів стартової складової та складової захисту переводиться довідповідних оцінок згідно таблиці відповідності рейтингових балів оцінкам за університетською шкалою:

<i>Кількість балів</i>	<i>Оцінка</i>
100-95	Відмінно
94-85	Дуже добре
84-75	Добре
74-65	Задовільно
64-60	Достатньо
Менше 60	Незадовільно
Не виконані умови допуску	Не допущено

Результати захисту магістерських дисертацій визначаються на закритому засіданні ЕК, де мають право бути присутні керівники робіт і рецензенти, а рішення про присвоєння випускнику освітнього ступеня «магістр» і відповідної кваліфікації екзаменаційна комісія оголошує на відкритому засіданні в день захисту після оформлення протоколу засідання комісії.

Список використаних джерел

1. ДСТУ 1.0-93. Державна система стандартизації України. Основні положення.
2. ДСТУ 1.5-93. Державна система стандартизації України. Загальні вимоги до побудови, викладу, оформлення та змісту стандартів.
3. ДСТУ 3008-95. Документація. Звіти у сфері науки і техніки. Структура і правила оформлення.
4. ДСТУ 3582-97. Скорочення слів в українській мові у бібліографічному описі. Загальні вимоги та правила.
5. ДСТУ БА 2.4-4-95. Державна система стандартизації України. Основні вимоги до робочої документації.
6. ГОСТ 2.004-88 ЕСКД. Правила выполнения конструкторских и технологических документов на печатающих и графических устройствах вывода ЭВМ.
7. ГОСТ 2.105-95 ЕСКД. Общие требования к текстовым документам.
8. ГОСТ 2.301-68 ЕСКД. Форматы.
9. ГОСТ 2.304-81 ЕСКД. Шрифты чертежные.
10. ГОСТ 2.321-84 ЕСКД. Обозначения буквенные.
11. ГОСТ 8.417-81 ГСИ. Единицы физических величин.
12. Государственные стандарты СПДС (системы проектной документации для строительства).
13. ДСТУ ГОСТ 7.1:2006 «Система стандартів з інформації, бібліотечної та видавничої справи. Бібліографічний запис. Бібліографічний опис. Загальні вимоги та правила складання»
14. Положення про державну атестацію студентів НТУУ «КПІ»/ Уклад.: В.П. Головенкін, В.Ю. Угольніков.- К.: НТУУ «КПІ», 2013. – 98с.
15. Оформлення текстових і графічних документів у проектах і роботах [Електронний ресурс] : навч. посіб. для студ. спеціальностей 142 «Енергетичне машинобудування»; 143 «Атомна енергетика»; 144 «Теплоенергетика» / В. І. Мариненко, О. О. Васечко; КПІ ім. Ігоря Сікорського. – Електронні текстові дані (1 файл: X,XX Мбайт). – Київ : КПІ ім. Ігоря Сікорського, 2021. – 64 с

Титульний лист магістерської дисертації

МАГІСТЕРСЬКА ДИСЕРТАЦІЯ

на тему :

“ _____ ”

ТЯ __. __. __. __. МД

Виконав
студент II курсу
групи ТЯ - __

Київ – 2022 року

Титульний лист пояснювальної записки до магістерської дисертації

НАЦІОНАЛЬНИЙ ТЕХНІЧНИЙ УНІВЕРСИТЕТ УКРАЇНИ
«КИЇВСЬКИЙ ПОЛІТЕХНІЧНИЙ ІНСТИТУТ
імені ІГОРЯ СІКОРСЬКОГО»

Навчально-науковий інститут атомної та теплової енергетики
Кафедра атомної енергетики

«На правах рукопису»
УДК _____

До захисту допущено:

Завідувач кафедри

_____ / Валерій ТУЗ/
“ _____ ” _____ 2022 р.

Магістерська дисертація на здобуття ступеня магістра

за освітньо-професійною програмою _____

зі спеціальності _____

на тему: _____

Виконав (-ла): студент (-ка) _____ курсу, групи _____

_____ (прізвище ім'я, по батькові)

_____ (підпис)

Керівник

_____ (посада, науковий ступінь, вчене звання, прізвище, ім'я, по батькові)

_____ (підпис)

Консультанти:

з питань розроблення
стартап-проекту
(назва розділу)

_____ (посада, науковий ступінь, вчене звання, прізвище, ім'я, по батькові)

_____ (підпис)

з питань охорони праці
(назва розділу)

_____ (посада, науковий ступінь, вчене звання, прізвище, ім'я, по батькові)

_____ (підпис)

Рецензент

_____ (посада, науковий ступінь, вчене звання, прізвище, ім'я, по батькові)

_____ (підпис)

Засвідчую, що у цій магістерській дисертації
немає запозичень з праць інших авторів без
відповідних посилань.

Студент (-ка) _____ (підпис)

Київ – 2022 року

Бланк завдання для виконання магістерської дисертації

**Національний технічний університет України
«Київський політехнічний інститут імені Ігоря Сікорського»
Навчально-науковий інститут атомної та теплової енергетики
Кафедра атомної енергетики**

Рівень вищої освіти другий(магістерський)

Спеціальність _____

Освітньо-професійна програма _____

ЗАТВЕРДЖУЮ

Завідувач кафедри

/ВАЛЕРІЙ ТУЗ/

(підпис)

(ініціали, прізвище)

“ _____ ” _____ 2022 р.

**ЗАВДАННЯ
на магістерську дисертацію студенту**

(прізвище, ім'я, по батькові)

1. Тема дисертації _____

науковий керівник дисертації _____

(прізвище, ім'я, по-батькові, науковий ступінь, вчене звання)

затвержені наказом по університету від «__» _____ 2022 р. № _____

2. Термін подання студентом дисертації "02" грудня 2022 р.

3. Об'єкт дослідження _____

4. Вихідні дані _____

5. Перелік завдань, які потрібно розробити _____

6. Орієнтовний перелік графічного (ілюстративного) матеріалу _____

7. Орієнтовний перелік публікацій _____

8. Консультанти розділів дисертації:

Розділ	Прізвище, ініціали та посада консультанта	Підпис, дата	
		завдання видав	завдання прийняв
з розроблення стартап-проекту			
з питань охорони праці			

9. Дата видачі завдання " 27 " жовтня 2022 р.

КАЛЕНДАРНИЙ ПЛАН

№ з/п	Назва етапів виконання магістерської дисертації	Термін виконання етапів магістерської дисертації	Примітка
1			
2			
3			
4			
...			
...			
13	<i>Підпис керівника магістерської дисертації</i>	02.12.2022	
14	<i>Проходження нормоконтролю</i>	05.12-09.12.2022	
15	<i>Попередній захист</i>	12.12-16.12.2022	
16	<i>Державний захист магістерської дисертації</i>	19.12-31.12.2022	

Студент

_____ (підпис)

_____ (Власне ім'я, ПРІЗВИЩЕ)

Науковий керівник

_____ (підпис)

_____ (Власне ім'я, ПРІЗВИЩЕ)

Приклад складання реферату

РЕФЕРАТ

ДР: 79 с., 5 рис., 2 табл., 2 додатки, 18 джерел.

Об'єкт дослідження – сотопанелі, в які вмонтовано теплові труби.

Предмет дослідження – ефективність роботи теплових труб.

Мета роботи – визначення ефективності роботи сотопанелей з тепловими трубами різних конструкцій.

Метод дослідження – експрес-аналіз характеристик теплових труб.

Встановлено, що експрес-аналіз дозволяє зменшити витрати часу на дослідження роботи теплових труб; показано, що сконструйовані сотопанелі відповідають необхідним характеристикам.

Результати НДР впроваджені в технології виробництва сотопанелей, що застосовуються в космічних апаратах.

Прогнозні припущення щодо розвитку об'єкта дослідження – пошук оптимальної технології виробництва сотопанелей.

СОТОПАНЕЛІ, ТЕПЛОВІ ТРУБИ, ЕКСПРЕС-МЕТОД,
ВИПРОБУВАННЯ.

Приклад складання анотації

Анотація

Представлений дипломний проект складається з пояснювальної записки на 152 сторінках і графічної частини на 9 аркушах формату А 1.

Мета проекту – розрахунок парового котла (ПК) типу Е-10-2,3-350-КТ.

Згідно розрахунку парового котла був отриманий ККД, що становить 90,2%.

Розрахунок має такі основні розділи: опис конструкції ПК, тепловий, аеродинамічний, гідравлічний та на міцність розрахунки, автоматизація, економічна частина, охорона праці, індивідуальне завдання, висновки.

Результати ДП впроваджені при проектуванні елементів парового котла Е-10-2,3-350-КТ.

ПЕРЕЛІК УМОВНИХ ПОЗНАЧЕНЬ, СИМВОЛІВ, ОДИНИЦЬ,
СКОРОЧЕНЬ І ТЕРМІНІВ

Умовні позначення

- b - ширина каналу, мм;
 C_s – коефіцієнт форми пучка;
 D – діаметр верхнього колектора, мм;
 F – площа, м²;
 F_{oc} - коефіцієнт, що враховує швидкість осадження твердих частинок в атмосферному повітрі;
 h – висота каналу, мм;
 l - довжина каналу, мм;
 m – маса, кг;
 N_2 – азот;
 Q - теплова потужність, Вт;
 q_2 – втрати теплоти з відхідними газами, %;
 q_3 – втрати теплоти з хім. недопалом, %;
 q_5 – втрати теплоти в навколишнє середовище, %;
 Q_H^p – нижча теплота згорання, МДж/м³;
 r – об'ємна частка,
 RO_2 – триатомні гази;
 t – температура, °С;
 U – напруга, В.
 V – об'єм, м³;
 W – швидкість, м/с;
 z_2 – кількість рядів ребер, шт.;
 α – коефіцієнт теплопередачі, Вт/(м²·К);
 Δt – температурний напір, °С;
 ζ – коефіцієнт опору;
 ϑ – температура продуктів згорання, °С;
 λ – коефіцієнт теплопровідності, Вт/(м·К);
 ν – кінематична в'язкість, м²/с
 ρ – щільність, кг/м³;
 ϕ – коефіцієнт оребрення;
 B – витрата палива, кг/год;
 I – ентальпія, кДж/кг;
 M - витрата викидаємої в атмосферу шкідливої речовини;
 M – молярна маса, кг/моль
 Mv – поправка;
 c_p – теплоємність, Дж/(кг·К).

Індекси нижні

max – максимальний;
в – вода;
від – відхідні;
внутр – внутрішні;
г – газ
гд – гранично допустима.
гл – гладка поверхня;
зовн – зовнішня;
і – ділянка;
конв – конвективний;
пл – плівка;
р – точка роси;
реб – ребра;
сг – сухі гази;
ср – середній;
ст – стінка;
сум – суміш;
хп – холодного повітря.

Індекси верхні

' – на вході;
'' – на виході;
п – приведена.

Числа подібності

Nu – число Нусельта;
 Pr – число Прандтля.
 Re – число Рейнольдса.

Скорочення

ККД – коефіцієнт корисної дії;
КТАН – контактні теплообмінники з активною насадкою;
ТКТ – теплообмінник конденсаційного типу.

Приклад оформлення змісту

ЗМІСТ

Перелік умовних позначень, символів, одиниць, скорочень і термінів	5
Вступ	6
1 Літературний огляд про процеси в теплових трубах	9
2 Постановка задачі створення стенду для дослідження со-топанелей	11
3 Експрес-метод для дослідження роботи теплових труб	13
4 Монтажна модель, робота та аналіз	15
4.1 Математична модель	15
4.2 Результати розрахунків за математичною моделлю	20
4.3 Результати порівняння теоретичних розрахунків з експериментом	22
Висновки	32
Перелік посилань	33
Додаток А. Програма розрахунку теплових характеристик теплових труб	34

Додаток 3

Приклад оформлення специфікації до складального кресленника

Формат	Зона	Лист	Позначення	Найменування	Кількість	Примітка		
				<u>Документація</u>				
			TK21.244.0005.082.000 СК	<u>Складальне креслення</u>				
				<u>Складальні одиниці</u>				
		1	TK21.244.0005.082.001 СК	Кришка корпусу	2			
		2	TK21.244.0005.082.002 СК	Вал у збірці	1			
		3	TK21.244.0005.082.003 СК	Кришка підшипника	2			
		4	TK21.244.0005.082.004 СК	Роликопідшипник	2			
		5	TK21.244.0005.082.005 СК	Корпус шлакоподрібнювача	1			
		6	TK21.244.0005.082.006 СК	Кришка сальника	2			
		7	TK21.244.0005.082.007 СК	Корпус підшипника	2			
		8	TK21.244.0005.082.008 СК	Турбінка	1			
		9	TK21.244.0005.082.009 СК	Опора корпусу підшипника	2			
				<u>Деталі</u>				
		10	TK21.244.0005.082.010	Вал	1			
		11	TK21.244.0005.082.011	Кришка підшипника	2			
		12	TK21.244.0005.082.012	Шпонка вала	1			
		13	TK21.244.0005.082.013	Маховик	1			
		14	TK21.244.0005.082.014	Фланець	2			
		15	TK21.244.0005.082.015	Напівкільце	4			
		16	TK21.244.0005.082.016	Пракладка	4			
				<u>Стандартні вироби</u>				
		17	TK21.244.0005.082.017	Болт М12х30				
			TK21.244.0005.082.000 СК					
Зм	Арк	№ докум	Підпис	Дата				
Розробив		Соломка В.І.			Шлакоподрібнювач з 15 білами та турбінкою	Лист		
Перевірив		Мариненко В.					Аркуш	
Т. Контр							Аркушів	
Н. контр		Розачов В.А.					НТУУ "КПІ", ТЕФ	
Затверд							каф. АЕС та ІТФ	

Додаток І

Відгук керівника

ВІДГУК**наукового керівника магістерської дисертації
на здобуття ступеня магістра**

виконаної на тему: _____

студентом (-кою) _____

(прізвище, ім'я, по батькові)

(Відгук складається у довільній формі (використання бланків-шаблонів неприпустимо) із зазначенням: актуальності теми, в інтересах або на замовлення якої організації робота виконана (в рамках науково-дослідної роботи кафедри, підприємства, НДІ тощо); відповідності виконаної роботи виданому завданню; короткого критичного огляду змісту окремих частин роботи із зазначенням найбільш важливих і значущих питань, у яких виявилася самостійність студента, його рівень теоретичної та практичної підготовки, ерудиція, знання фахової літератури; підготовленість студента до прийняття сучасних рішень, умінь аналізувати необхідні літературні джерела, приймати правильні (інженерні, наукові) рішення, застосовувати сучасні системні та інформаційні технології, проводити фізичне або математичне моделювання, обробляти та аналізувати результати експерименту; найбільш важливих теоретичних і практичних результатів, їх апробації (участь у конференціях, семінарах, оформлення патентів, публікація в наукових журналах тощо); своєчасність виконання календарного плану, недоліки роботи та тих, що виявилися у роботі магістранта інші питання, які характеризують професійні якості студента. Висновки щодо відповідності якості підготовки студента вимогам стандарту вищої освіти і можливості присвоєння йому ступеня вищої освіти «бакалавр» («магістр») та кваліфікації (назва))

(ОСТАННІ ДВА АБЗАЦИ ЯК ЗРАЗОК, є обов'язковими)

В цілому, робота магістра виконана на високому рівні, відповідає вимогам СВО та має ___% оригінального тексту, а студент **Іванов Олексій Олексійович** заслуговує присвоєння кваліфікації «магістр з _____» за освітньо-професійною програмою _____ зі спеціальності _____.

Робота оприлюднена на сайті кафедри АЕ.

**Науковий керівник
магістерської дисертації**

_____ (посада, наукова ступінь, вчені звання)

_____ (підпис)

_____ (Власне ім'я, ПРІЗВИЩЕ)

Рецензія

РЕЦЕНЗІЯ
на магістерську дисертацію
на здобуття ступеня магістра

виконану на тему: _____

студентом (-кою) _____
(прізвище, ім'я, по батькові)

(Рецензія складається у довільній формі (використання бланків-шаблонів неприпустимо) із зазначенням: відповідності дипломного проекту (роботи, магістерської дисертації) затвердженій темі та завданню; актуальності теми; реальності роботи (виконання на замовлення підприємств, організацій, за науковою тематикою кафедри, НДІ тощо); загальний огляд змісту роботи, при цьому рецензент оцінює кожний розділ роботи, глибину техніко-економічного обґрунтування прийняття рішень (для проекту); ступеня використання сучасних досягнень науки, техніки, виробництва, інформаційних та інженерних технологій; оригінальності прийнятих рішень та отриманих результатів; правильності проведених розрахунків і конструкторсько-технологічних рішень; наявності і повноти експериментального (математичного моделювання) підтвердження прийнятих рішень; якості виконання пояснювальної записки, відповідності креслень вимогам стандартів; можливості впровадження результатів; недоліків; загальна оцінка («відмінно», «добре», «задовільно», «незадовільно») яку, на думку рецензента заслуговує робота та її відповідність вимогам, можливості присвоєння студенту-випускнику відповідної кваліфікації (формулювання згідно з навчальним планом напряму підготовки або спеціальності).

(ОСТАННІ ДВА АБЗАЦИ ЯК ЗРАЗОК, є обов'язковими)

Робота розміщена на сайті кафедри АЕ для оприлюднення і публічного ознайомлення з її змістом, перевірена на плагіат і має ___% оригінального тексту.

Враховуючи вищесказане, вважаю, що робота заслуговує оцінки «_____», а студент _____ - присвоєння кваліфікації «магістр з _____» за освітньо-професійною програмою _____ зі спеціальності _____.

Рецензент _____
(посада, наукова ступінь, вчені звання) (підпис) (Власне ім'я, ПРІЗВИЩЕ)

Печатка установи, організації рецензента (тільки для зовнішнього рецензента)